

男子団体戦 予選リーグ試合順序

第1試合場(Aブロック)			
試合順	赤	—	白
1	大和中	—	中条中
2	巻西中	—	藤見中
3	大和中	—	藤見中
4	巻西中	—	中条中
5	中条中	—	藤見中
6	巻西中	—	大和中

第2試合場(Bブロック)			
試合順	赤	—	白
1	新津第一中	—	小出中
2	安田中	—	葛塚中
3	新津第一中	—	葛塚中
4	安田中	—	小出中
5	小出中	—	葛塚中
6	安田中	—	新津第一中

第3試合場(Cブロック)			
試合順	赤	—	白
1	直江津東中	—	猿橋中
2	長岡東中	—	白根第一中
3	直江津東中	—	白根第一中
4	長岡東中	—	猿橋中
5	猿橋中	—	白根第一中
6	長岡東中	—	直江津東中

第4試合場(Dブロック)			
試合順	赤	—	白
1	新発田東中	—	大形中
2	城西中	—	新津第二中
3	新発田東中	—	新津第二中
4	城西中	—	大形中
5	大形中	—	新津第二中
6	城西中	—	新発田東中

男子団体戦 決勝トーナメント

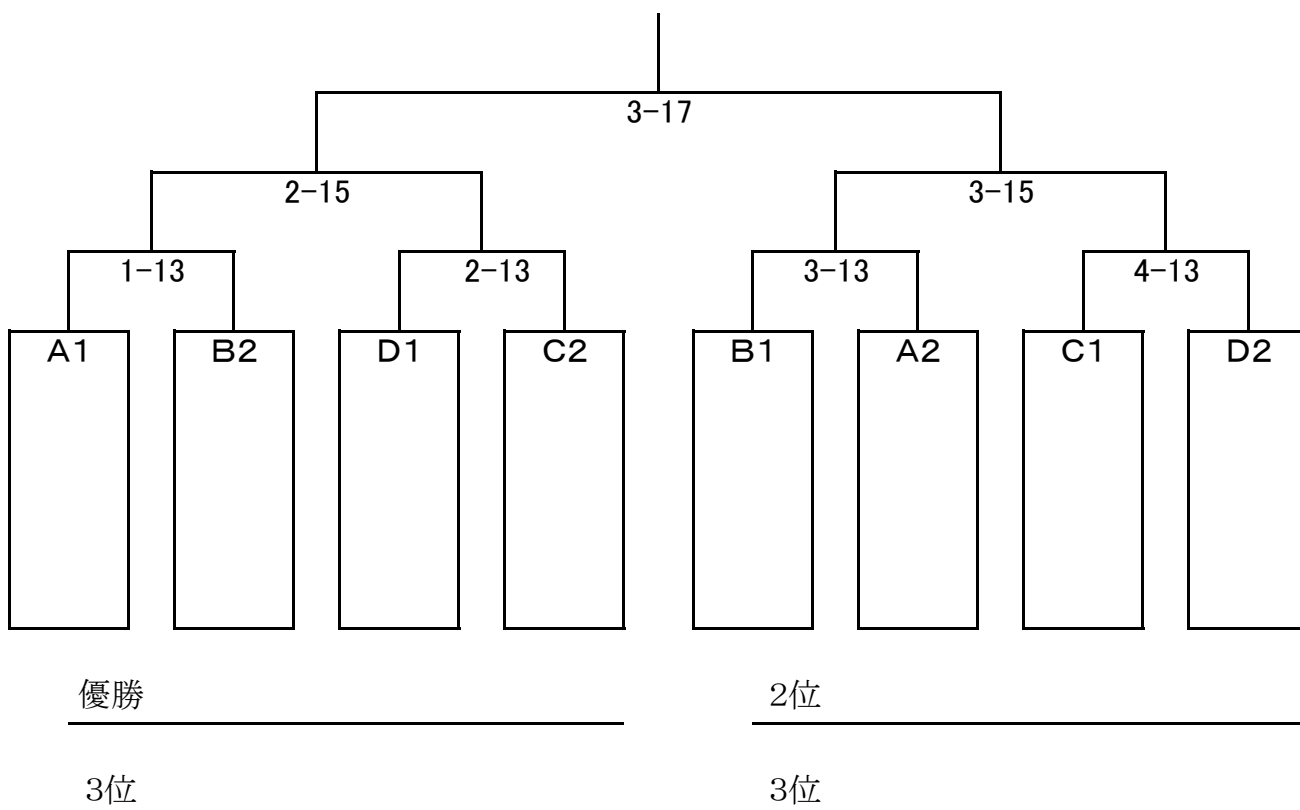

女子団体戦トーナメント

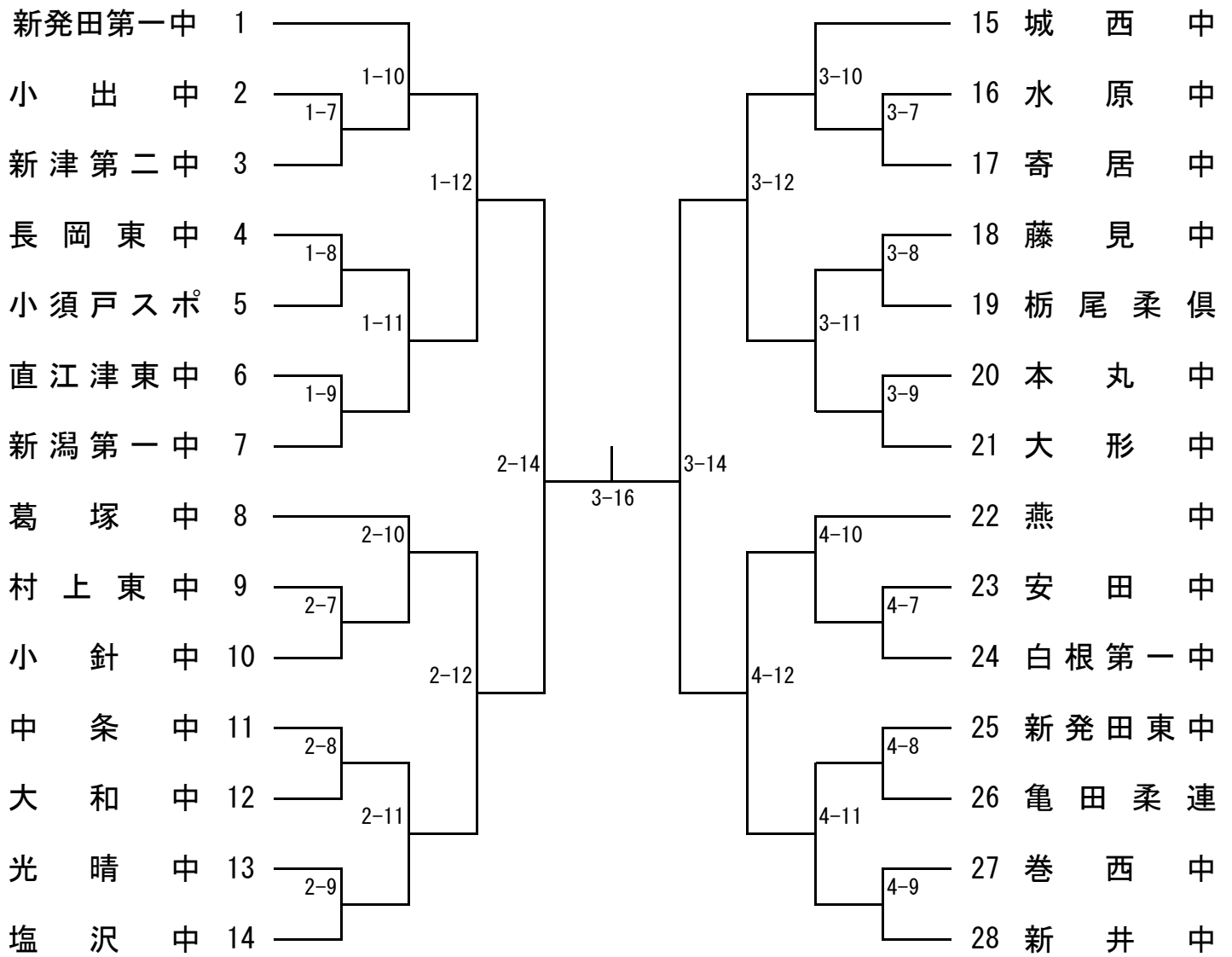

優勝

2位

3位

3位

男子個人戦組み合わせ

(1) 50Kg級

(第1試合場)

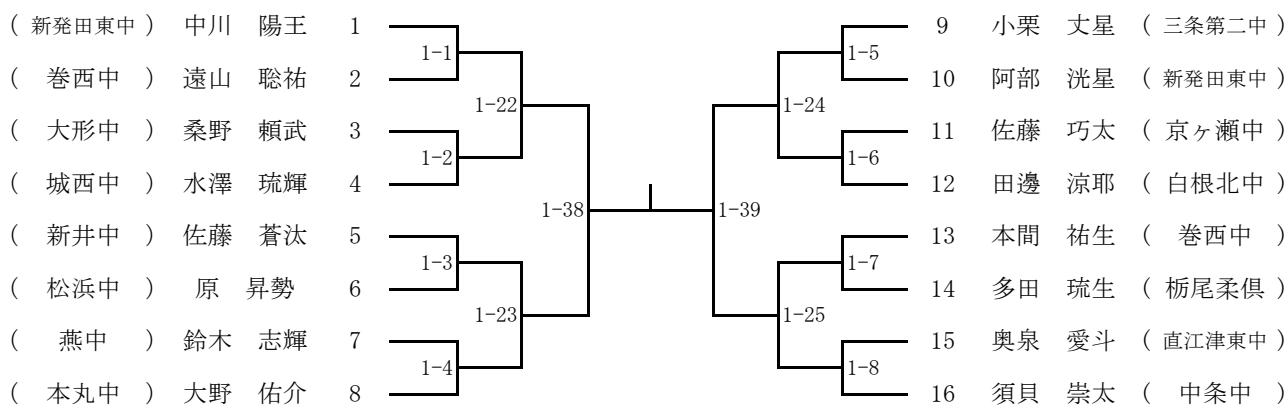

北信越出場決定戦

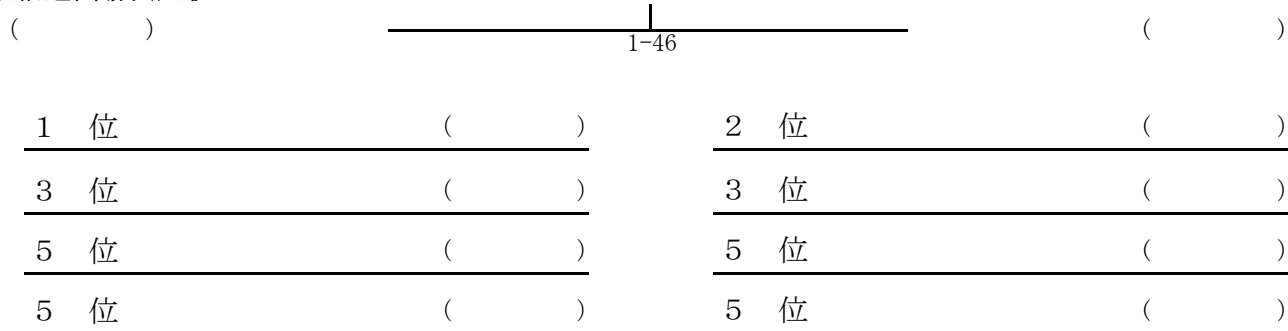

(2) 55Kg級

(第2試合場)

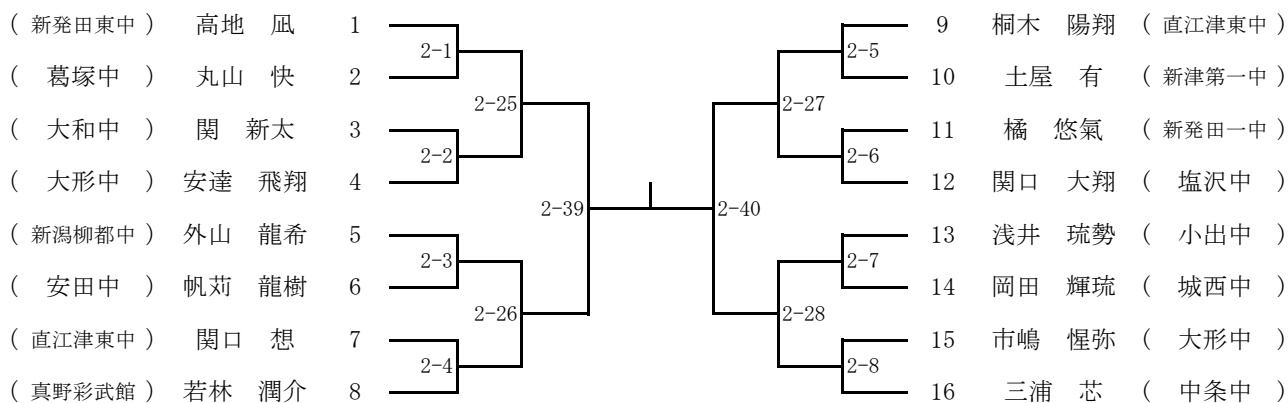

北信越出場決定戦

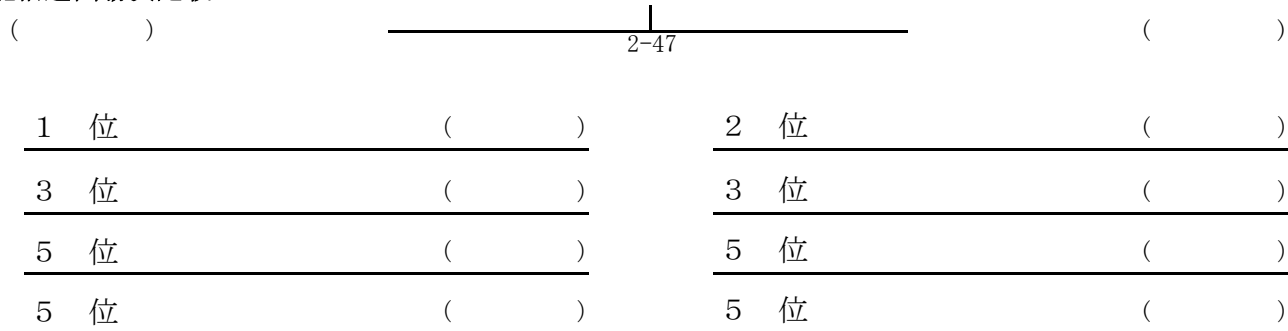

(3) 60Kg級

(第3試合場)

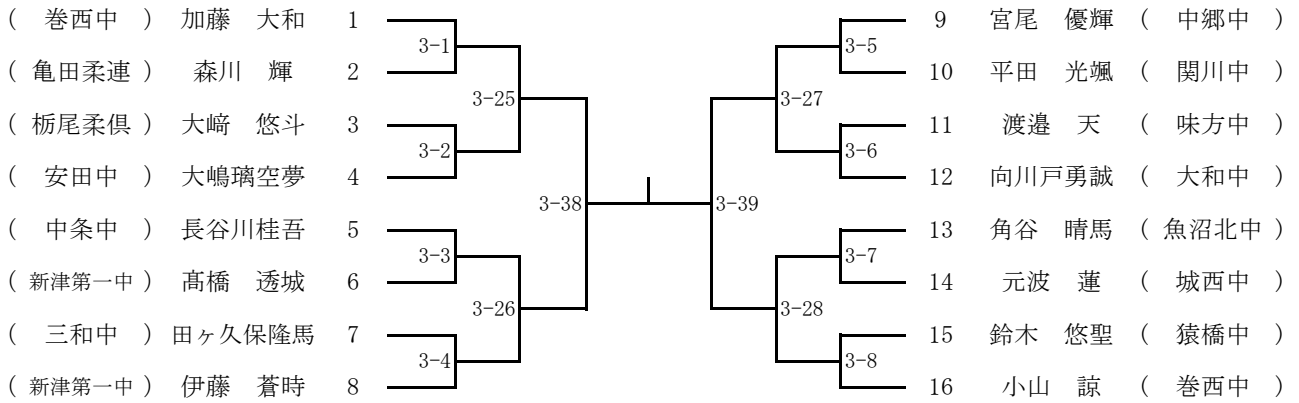

北信越出場決定戦

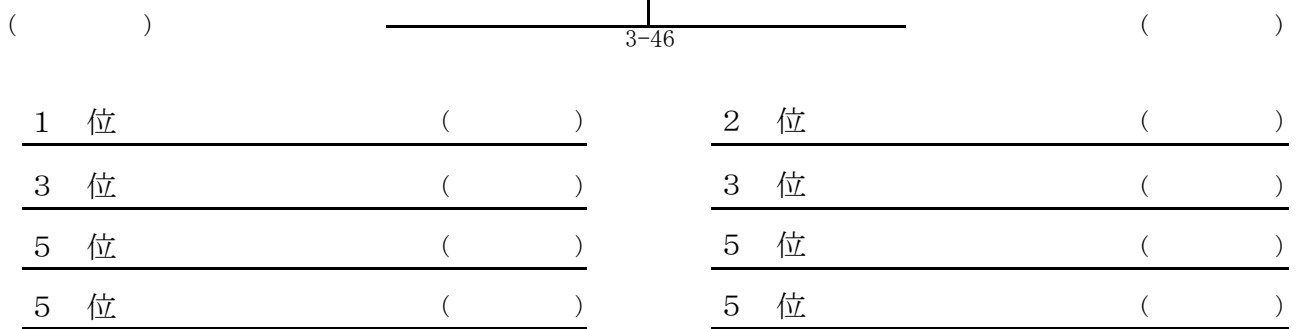

(4) 66Kg級

(第4試合場)

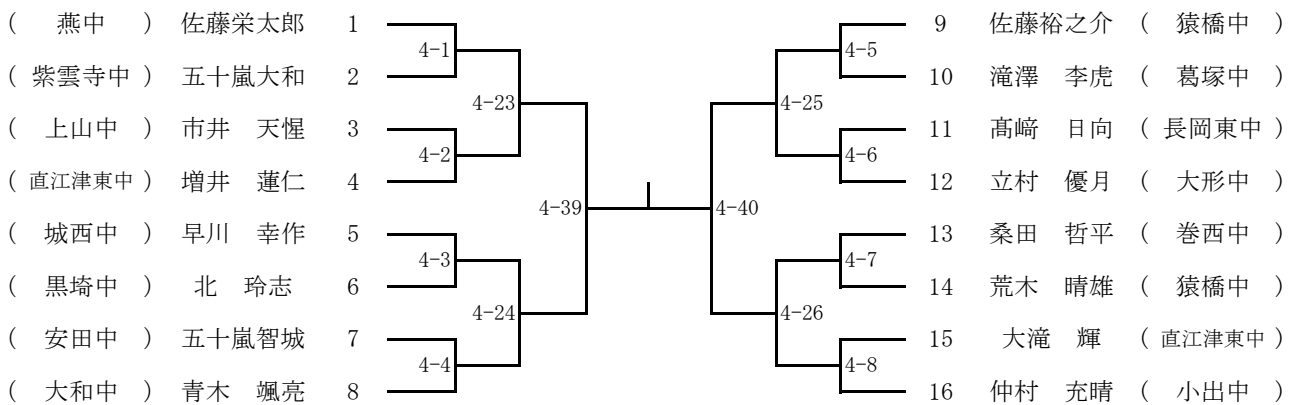

北信越出場決定戦

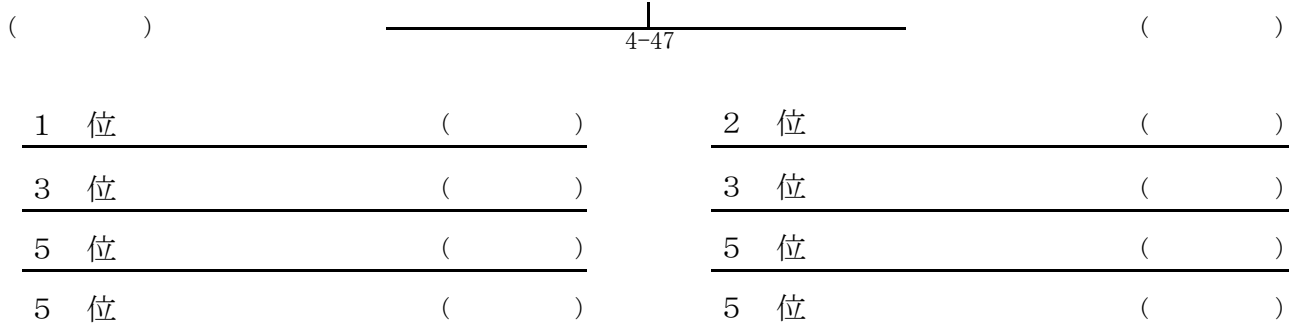

(5) 73Kg級

(第4試合場)

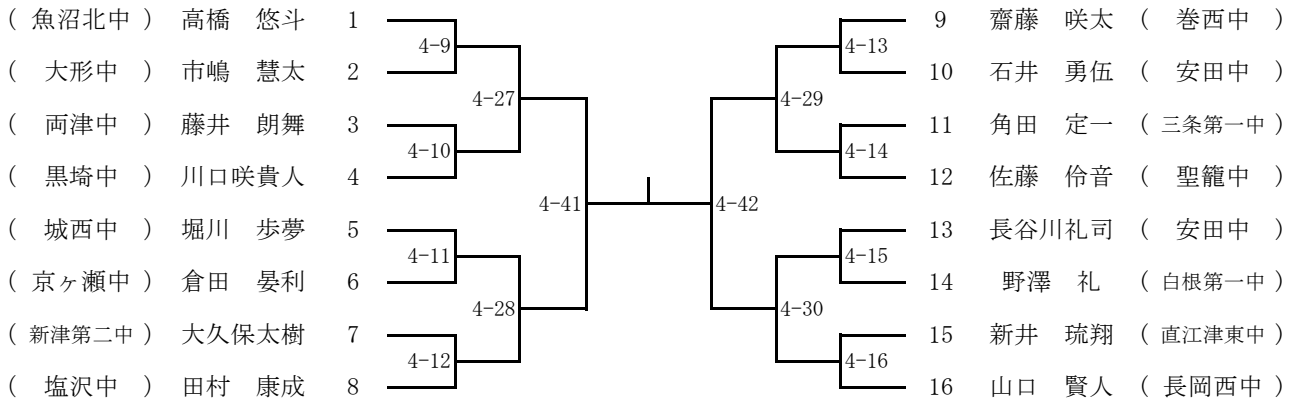

北信越出場決定戦

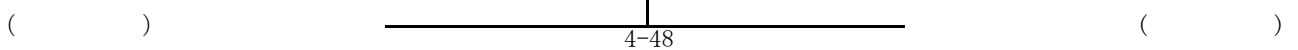

1 位 ()	2 位 ()
3 位 ()	3 位 ()
5 位 ()	5 位 ()
5 位 ()	5 位 ()

(6) 81Kg級

(第3試合場)

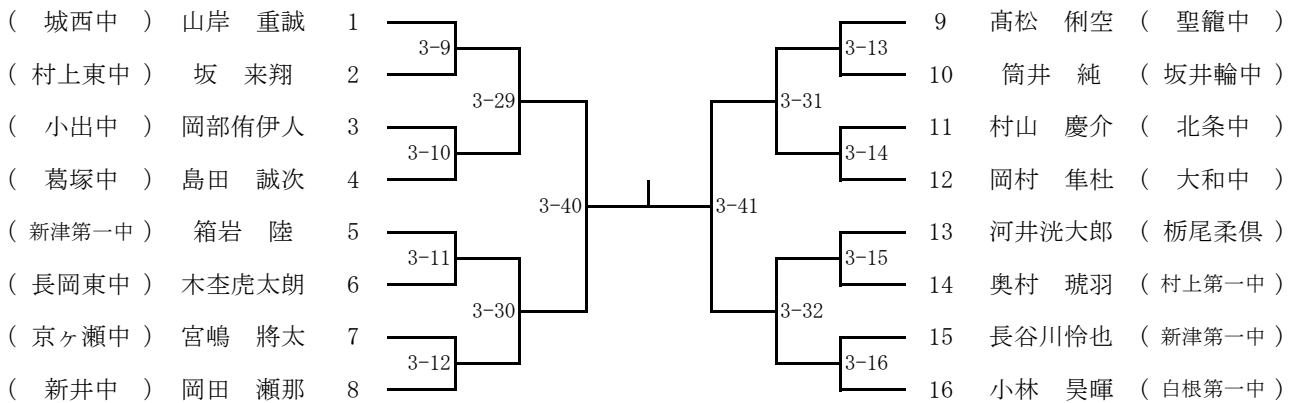

北信越出場決定戦

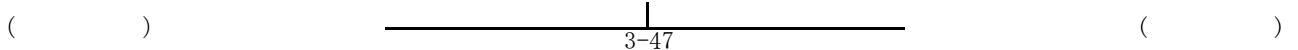

1 位 ()	2 位 ()
3 位 ()	3 位 ()
5 位 ()	5 位 ()
5 位 ()	5 位 ()

(7) 90Kg級

(第1試合場)

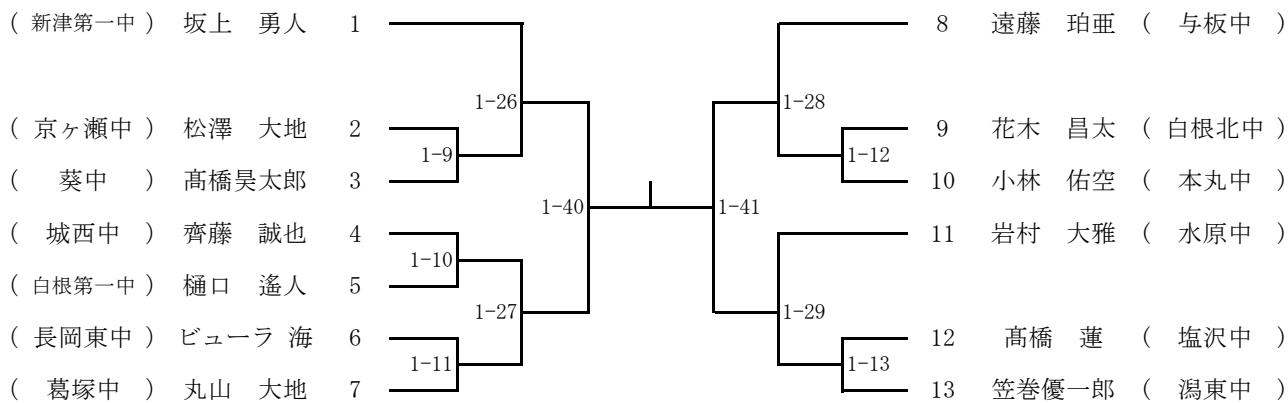

北信越出場決定戦

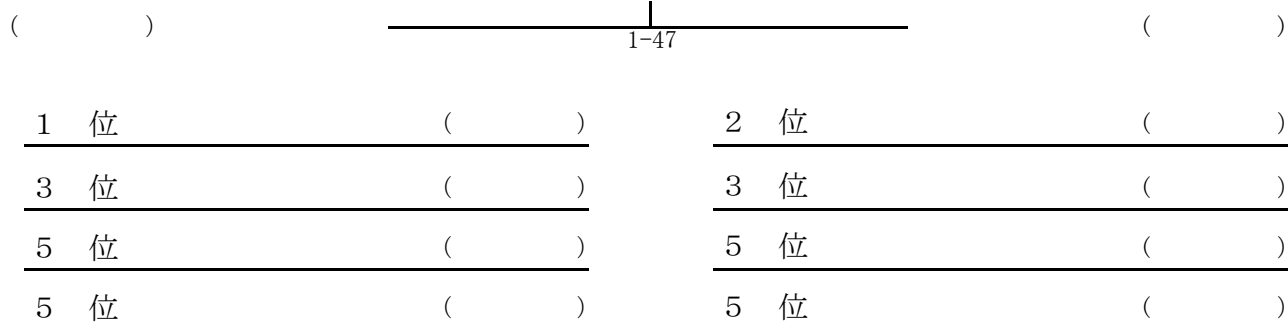

(8) 90Kg超級

(第1試合場)

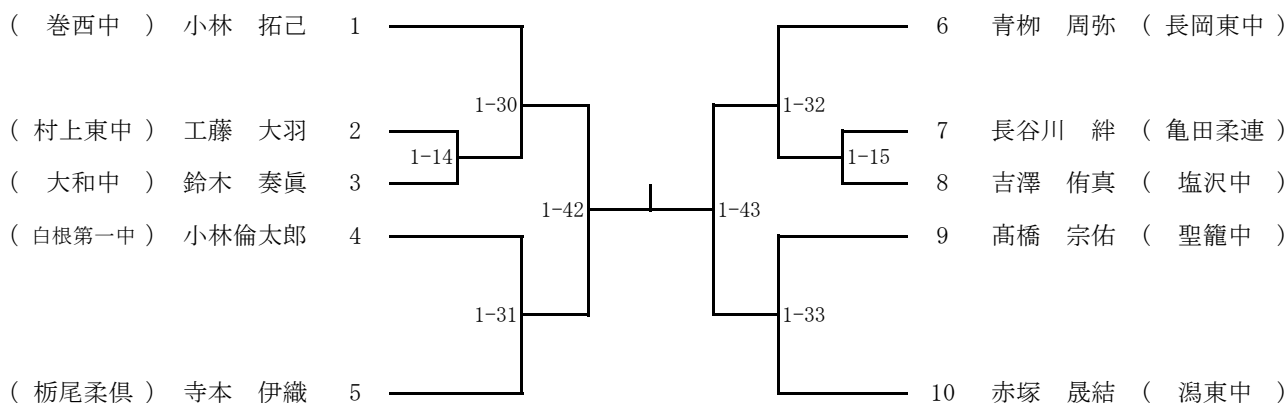

北信越出場決定戦

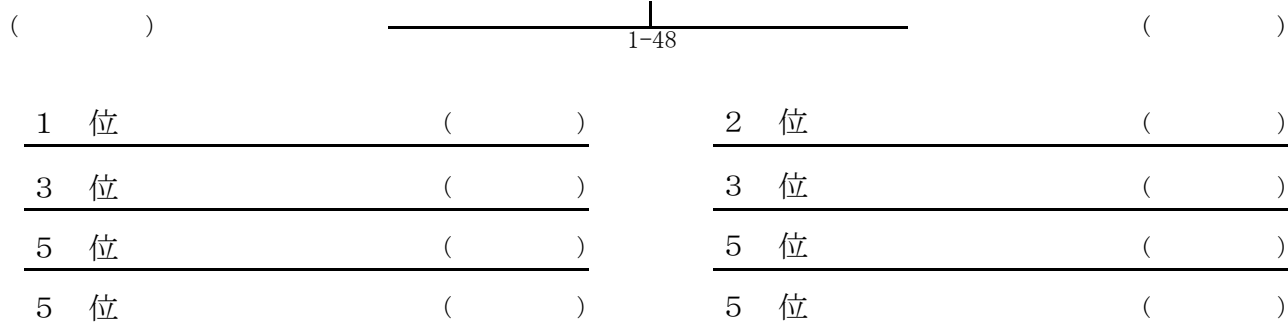

女子個人戦組み合わせ

(1) 40Kg級

(第4試合場)

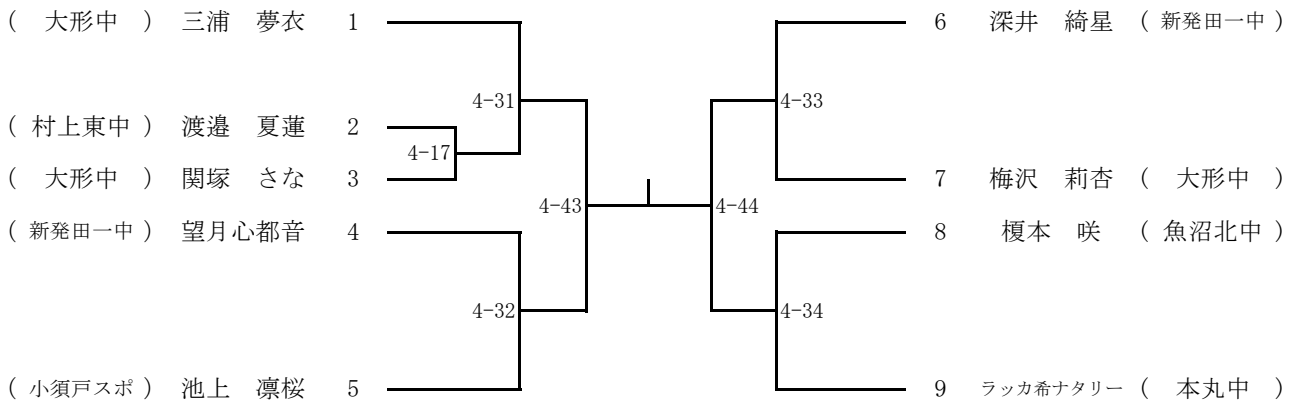

北信越出場決定戦

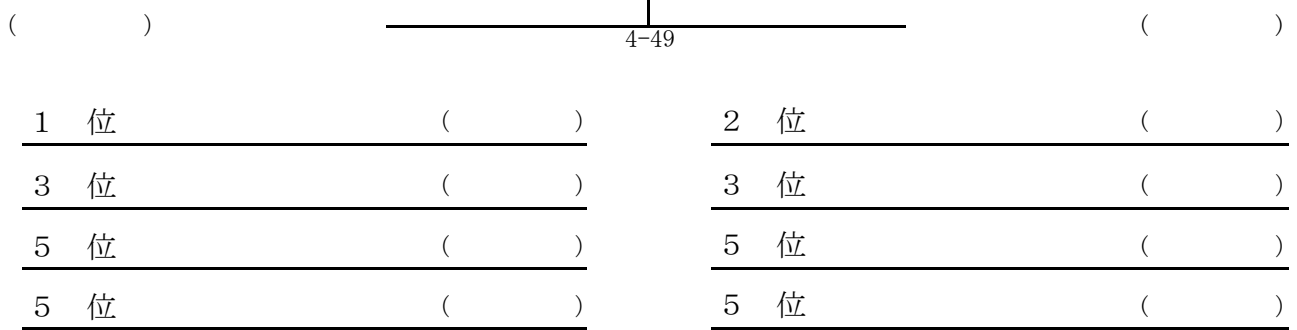

(2) 44Kg級

(第1試合場)

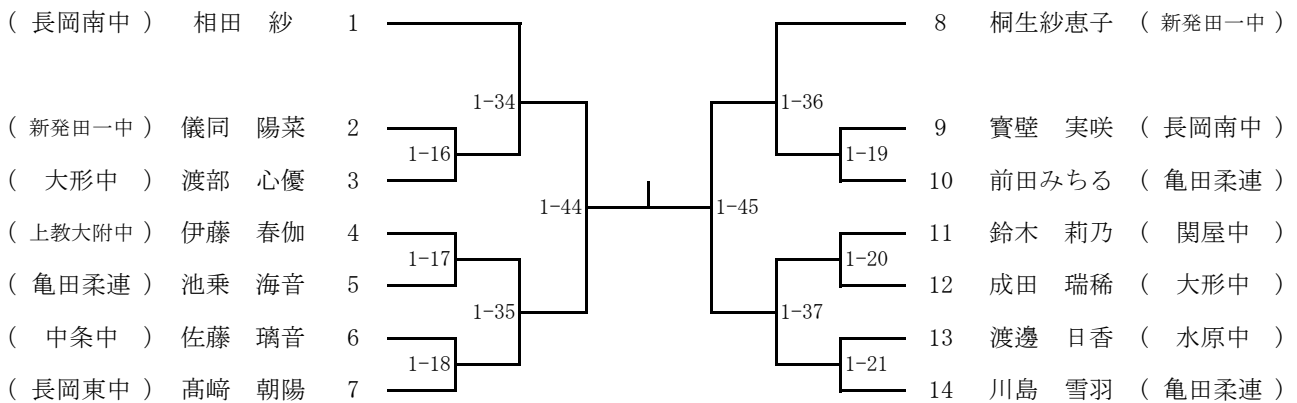

北信越出場決定戦

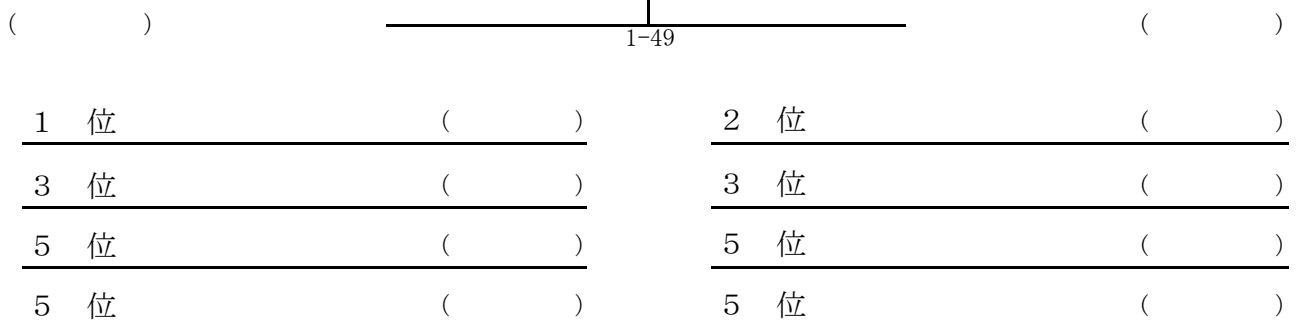

(3) 48Kg級

(第2試合場)

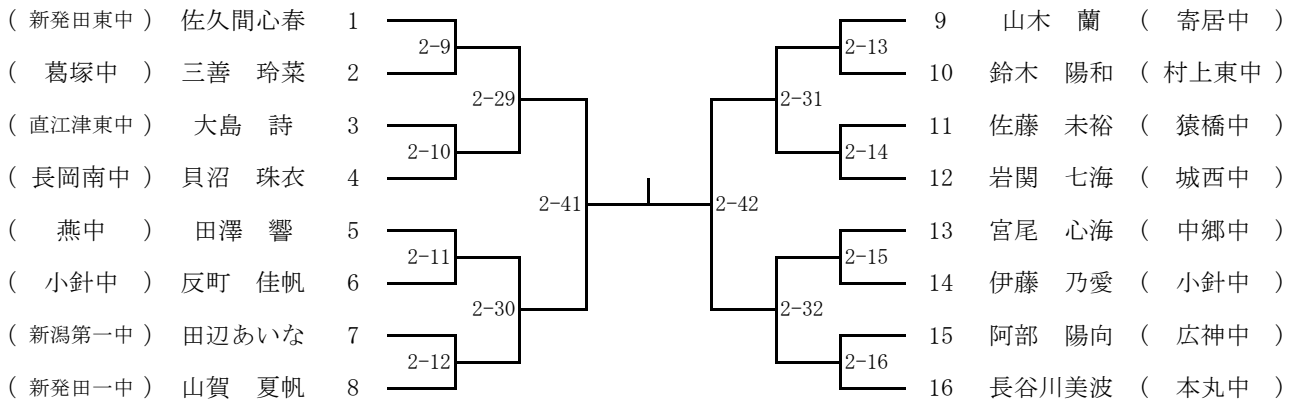

北信越出場決定戦

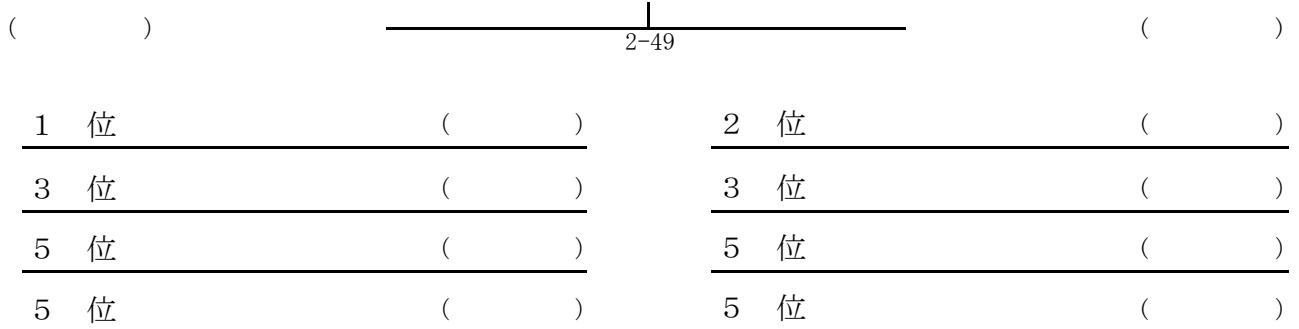

(4) 52Kg級

(第2試合場)

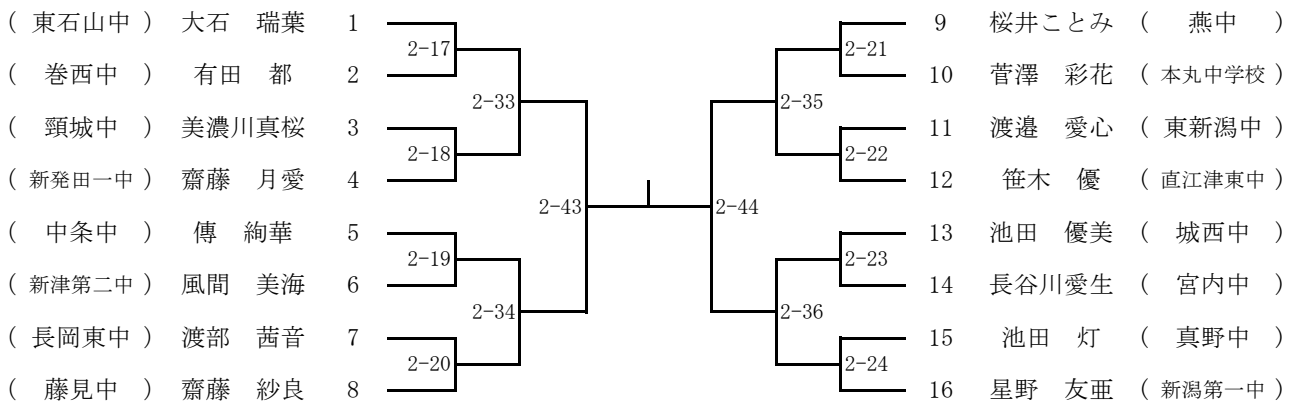

北信越出場決定戦

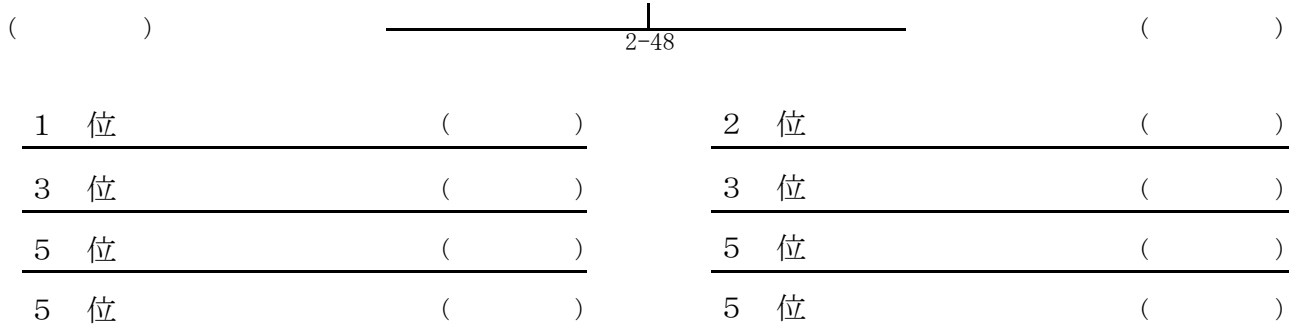

(5) 57Kg級

(第3試合場)

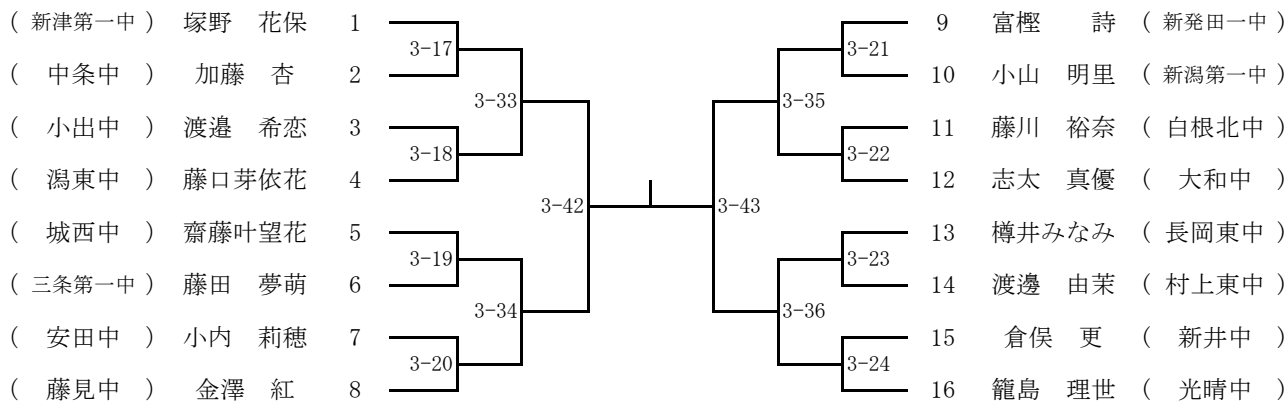

北信越出場決定戦

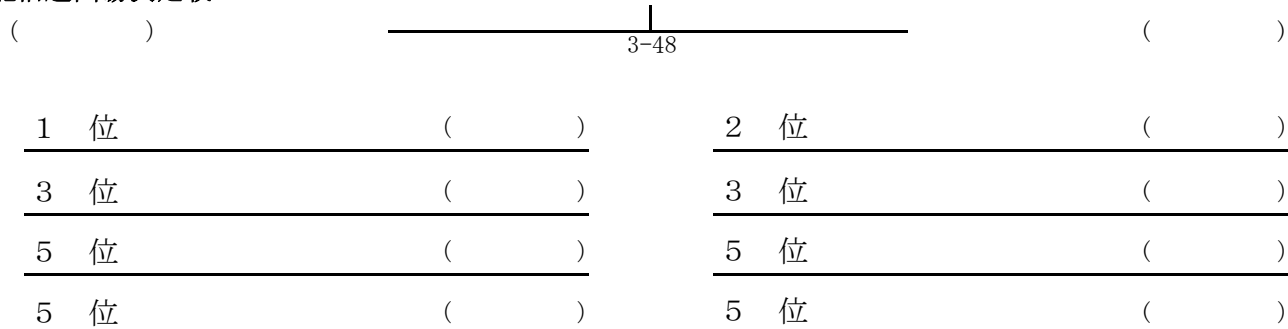

(6) 63Kg級

(第4試合場)

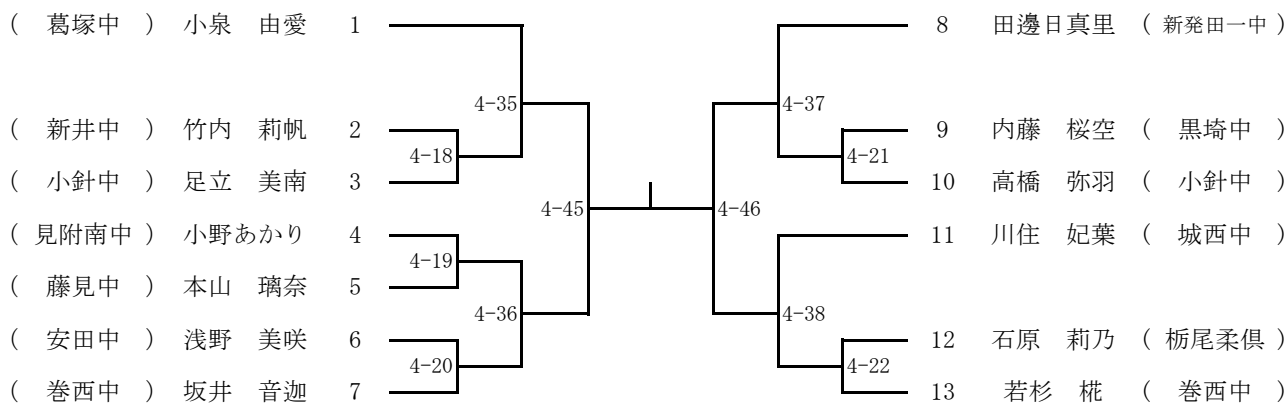

北信越出場決定戦

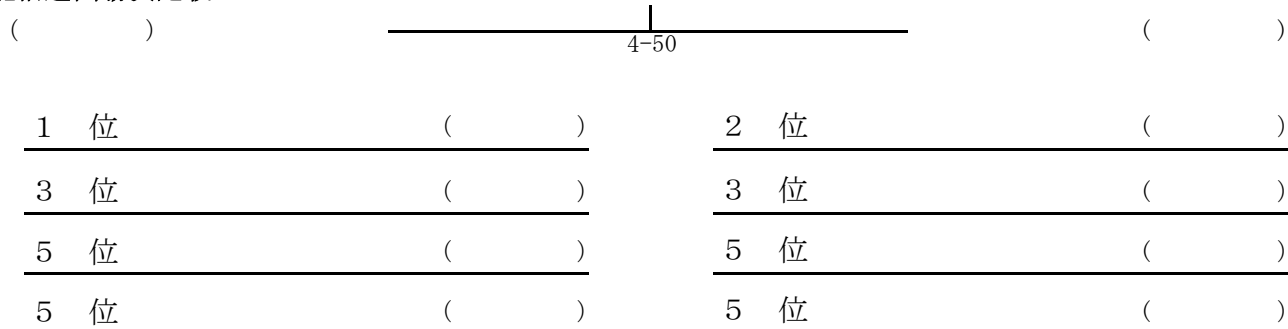

(7) 70Kg級

(第2試合場)

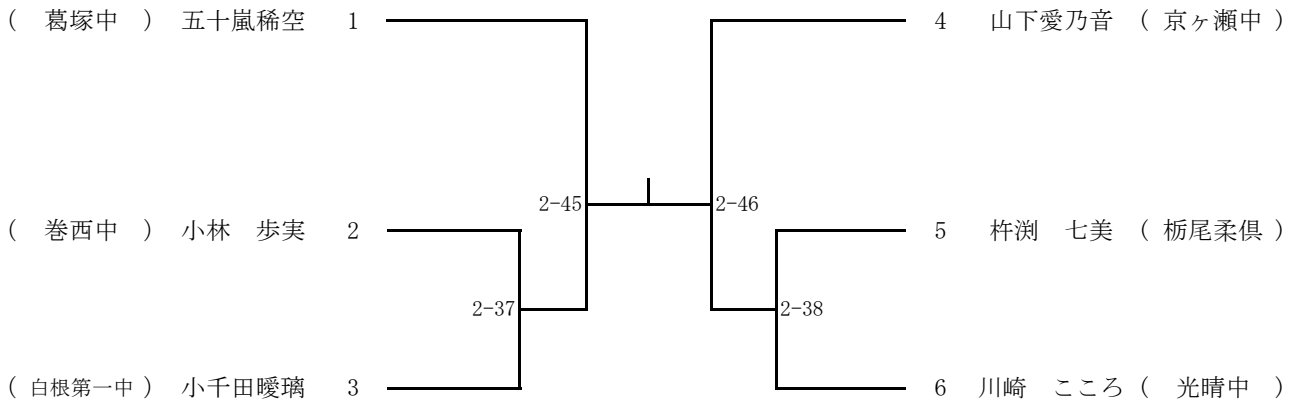

北信越出場決定戦

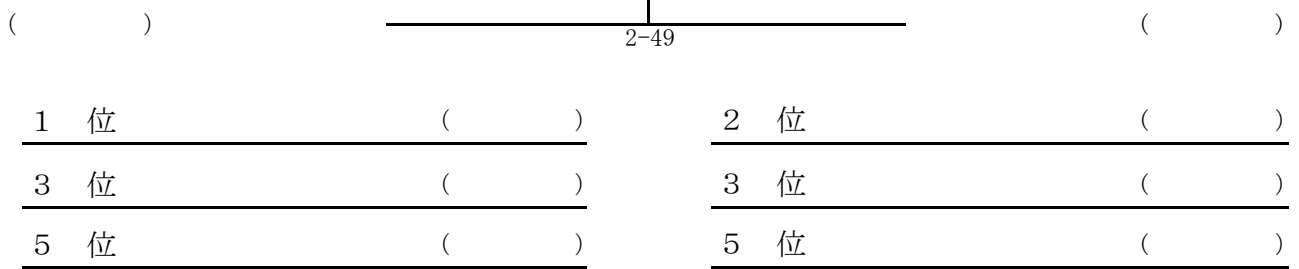

(8) 70Kg超級

(第3試合場)

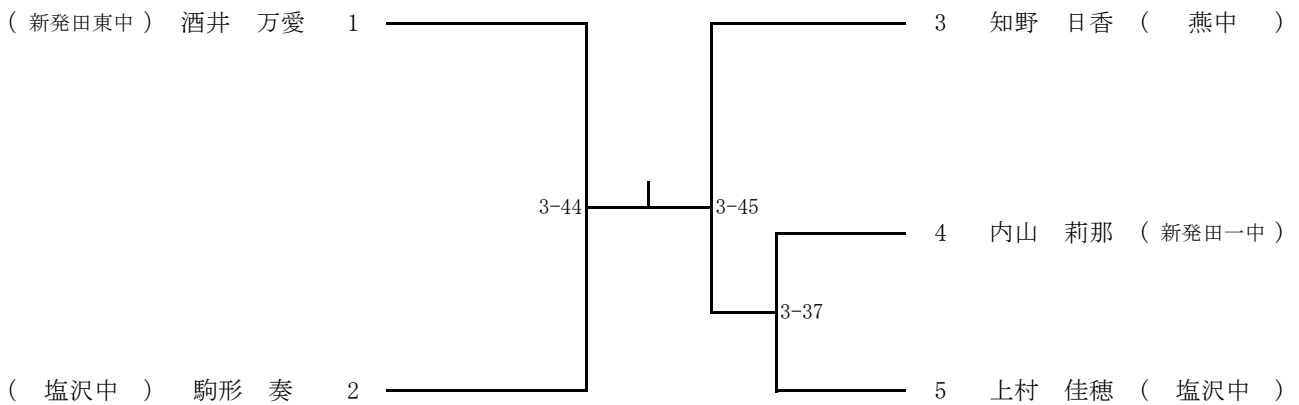

北信越出場決定戦

