

男子団体戦（2日目）

■大会2日目

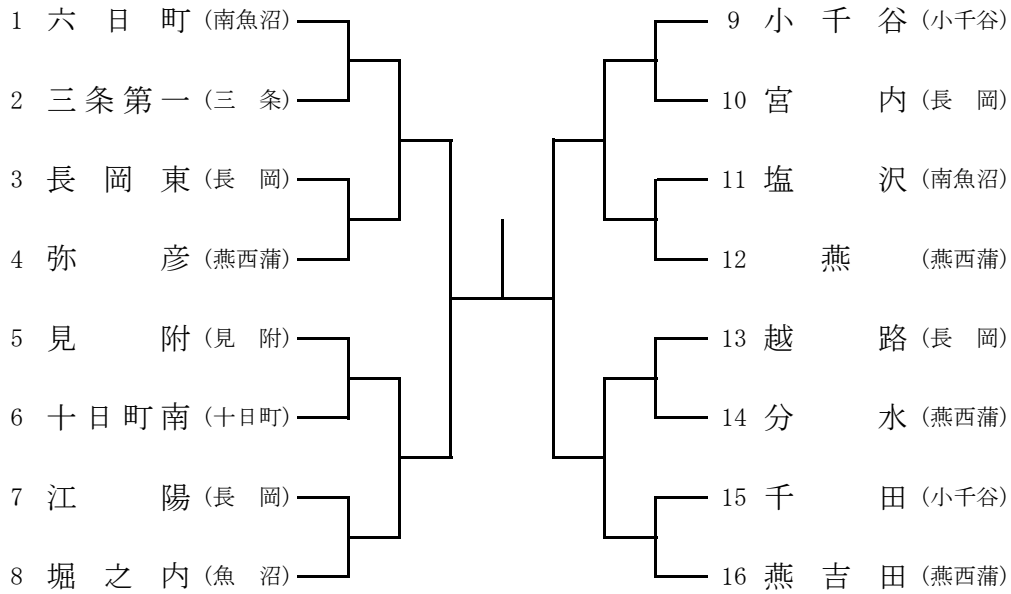

代表決定戦（ベスト8で敗れた4チームによる抽選を行い、対戦校を決定する）

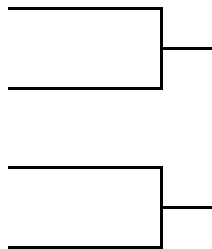

■団体戦進行表

大会2日目（希望が丘テニス場）

時間 \ コート	9	10	11	12	13	14	15	16
1	1-2		15-16		9-10		7-8	
2	3-4		13-14		11-12		5-6	
3	1~4		13~16		9~12		5~8	
4	1~8		9~16		代表決定戦			
5	1~16							

女子団体戦 (2日目)

■大会2日目

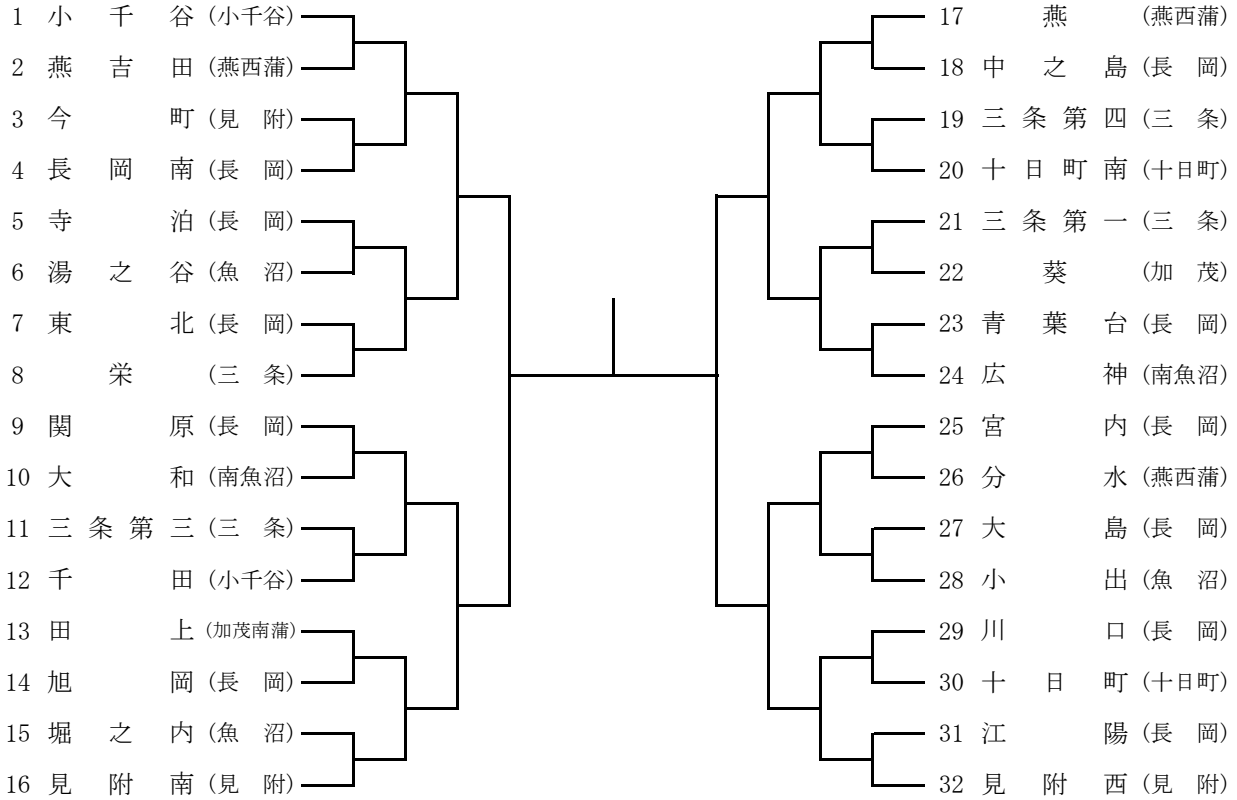

代表決定戦 (ベスト8で敗れた4チームによる抽選を行い、対戦校を決定する)



■団体戦進行表 (2日目)

時間 \ コート	5	6	7	8
1 9:00~10:20	1-2	7-8	31-32	25-26
2 10:20~11:40	3-4	5-6	29-30	27-28
3 11:40~13:00	1~4	5~8	29~32	25~28
4 13:00~14:00	1~8		25~32	
5 14:00~15:00	1~16		17~32	
6 15:00~16:00	決勝			

時間 \ コート	1	2	3	4
1 9:00~10:20	17-18	23-24	15-16	9-10
2 10:20~11:40	19-20	21-22	13-14	11-12
3 11:40~13:00	17~20	21~24	13~16	9~12
4 13:00~14:00	17~24		9~16	
5 14:00~15:00	決定戦		決定戦	
6 15:00~16:00	決定戦			

男子個人戦（3日目）

■大会3日目

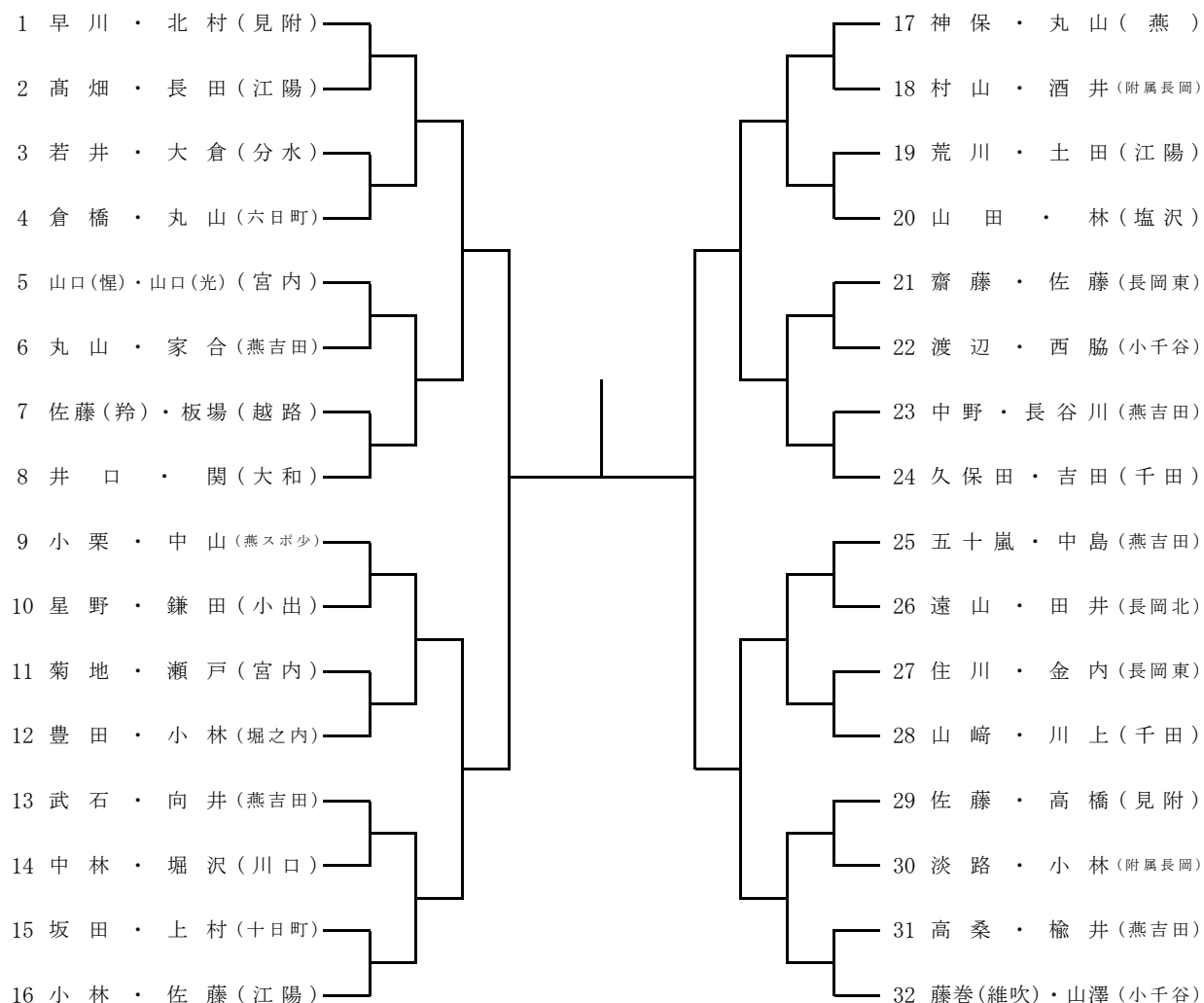

■個人戦進行表（3日目）

時間(目安) \ コート	9	11	13	15
初戦審判	8	25	24	9
1 9:00 ~ 9:40	1-2	31-32	17-18	15-16
2 9:40 ~ 10:20	3-4	29-30	19-20	13-14
3 10:20 ~ 11:00	5-6	27-28	21-22	11-12
4 11:00 ~ 11:40	7-8	25-26	23-24	9-10
5 11:40 ~ 12:20	1~4	29~32	17~20	13~16
6 12:20 ~ 13:00	5~8	25~28	21~24	9~12
7 13:00 ~ 13:40	1~8	25~32	17~24	9~16
8 13:40 ~ 14:20	1~16	17~32	代表決定戦	代表決定戦
9 14:20 ~ 15:00	決勝		代表決定戦	代表決定戦

女子個人戦（3日目）

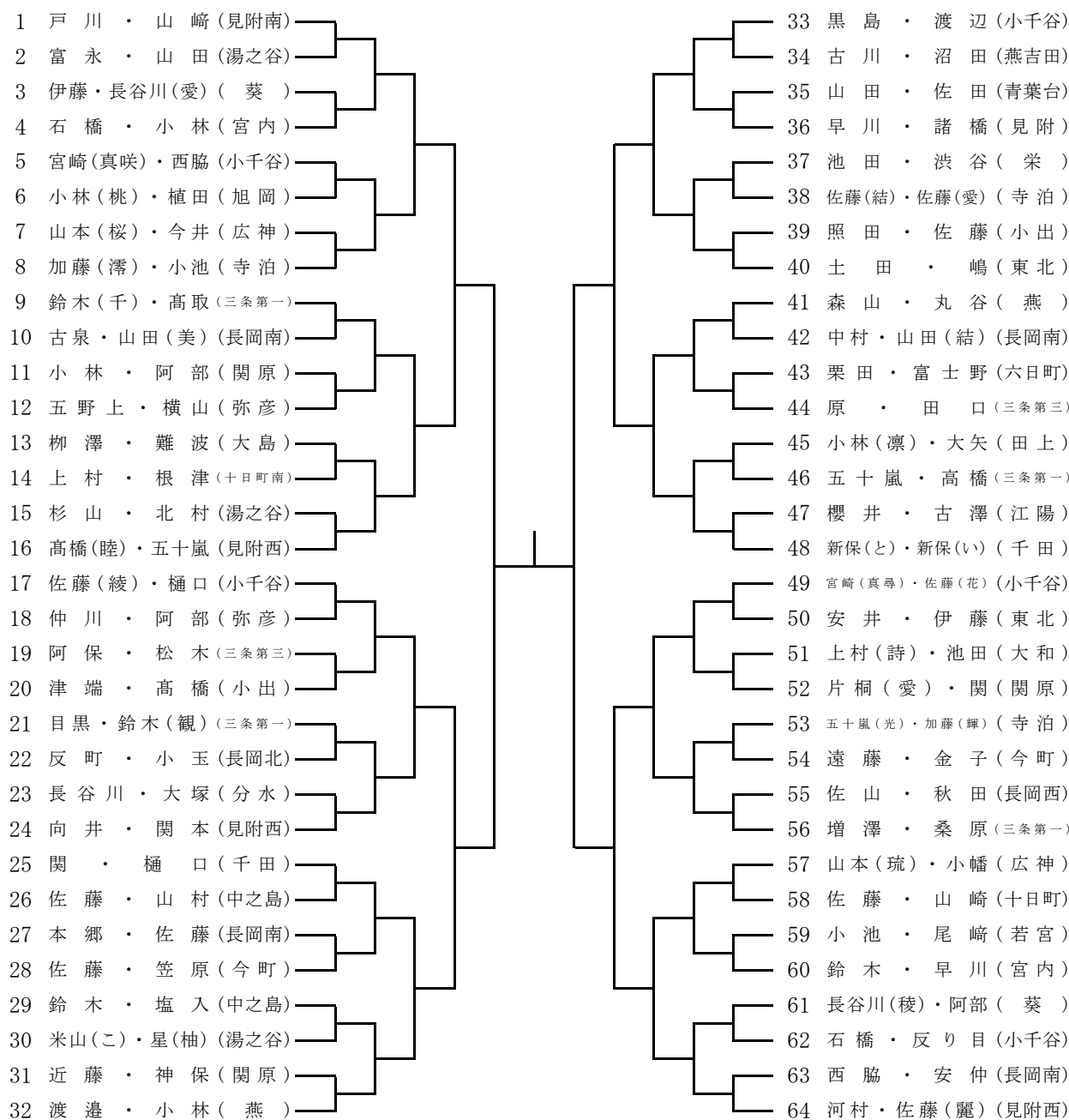

■個人戦進行表(3日目)

時間/コート	5	6	7	8	1	2	3	4
初戦審判	8	40	58	25	9	41	56	24
9:00~	1-2	33-34	63-64	31-32	15-16	47-48	49-50	17-18
9:40~	3-4	35-36	61-62	29-30	13-14	45-46	51-52	19-20
10:20~	5-6	37-38	59-60	27-28	11-12	43-44	53-54	21-22
11:00~	7-8	39-40	57-58	25-26	9-10	41-42	55-56	23-24
11:40~	1~4	33~36	61~64	29~32	13~16	45~48	49~52	17~20
12:20~	5~8	37~40	57~60	25~28	9~12	41~44	53~56	21~24
13:00~	1~8	33~40	57~64	25~32	9~16	41~48	49~56	17~24
13:40~	1~16	33~48	49~64	17~32	代表決定戦		代表決定戦	
14:20~	1~32		33~64					
15:00~	決勝							