

男子団体

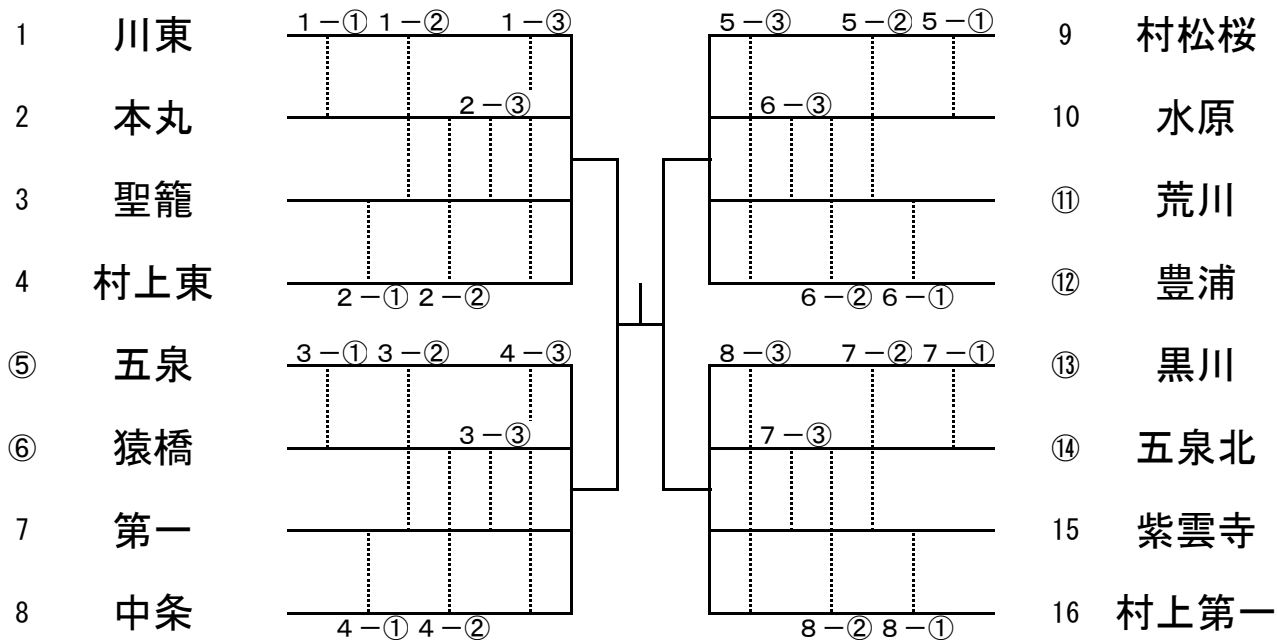

上位4校が県大会出場

女子団体

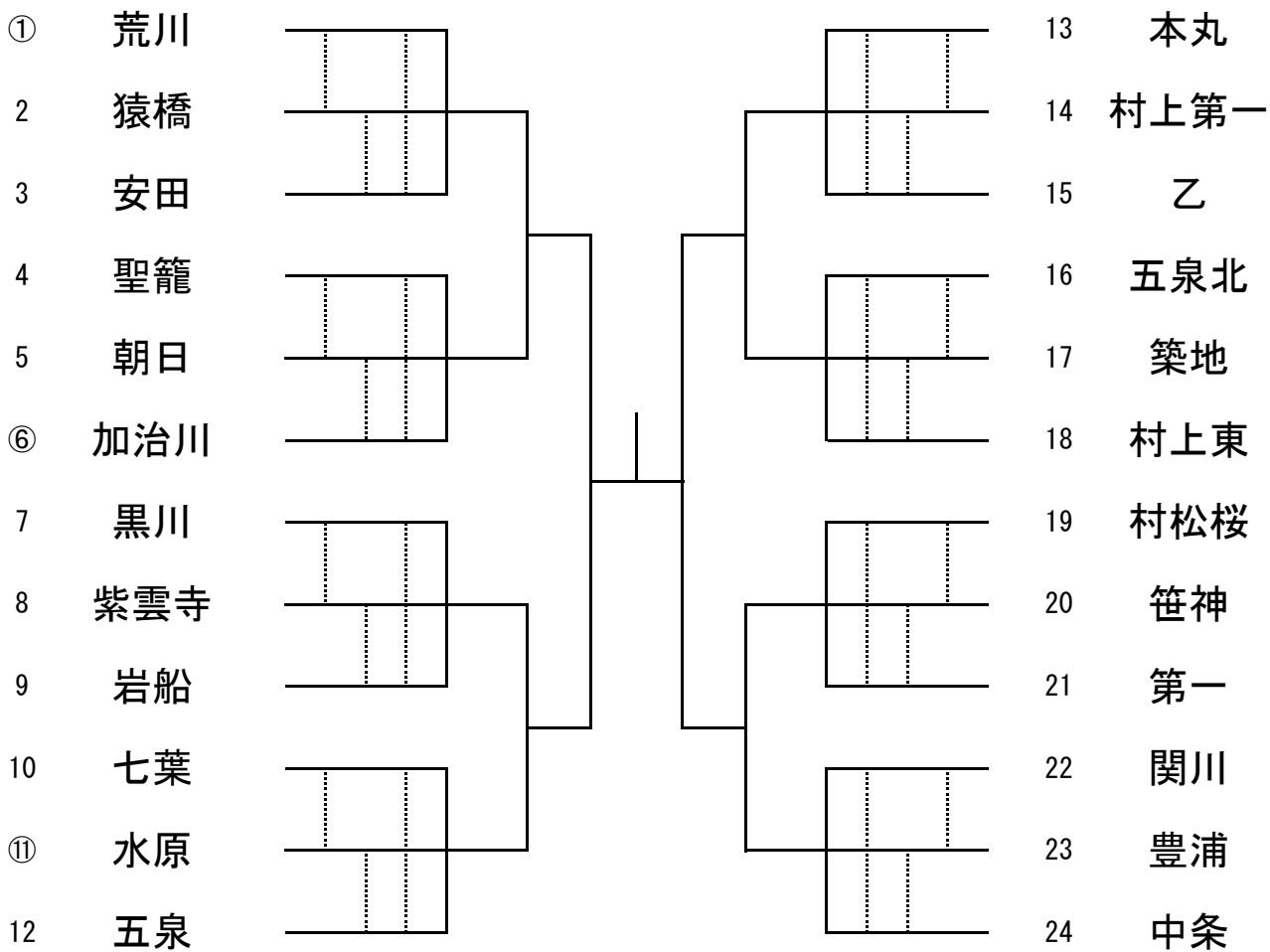

上位4校が県大会出場