

H30年度 上越地区中学校バドミントン大会 組合せ

男子 団体

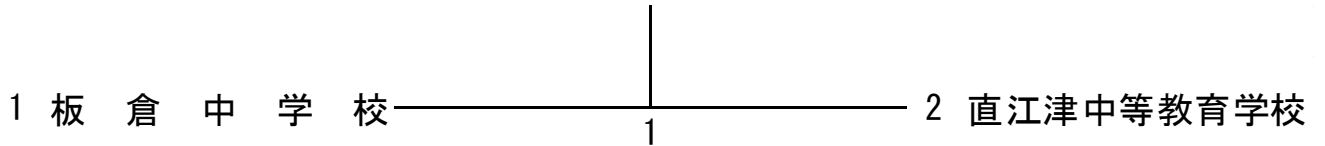

女子 団体

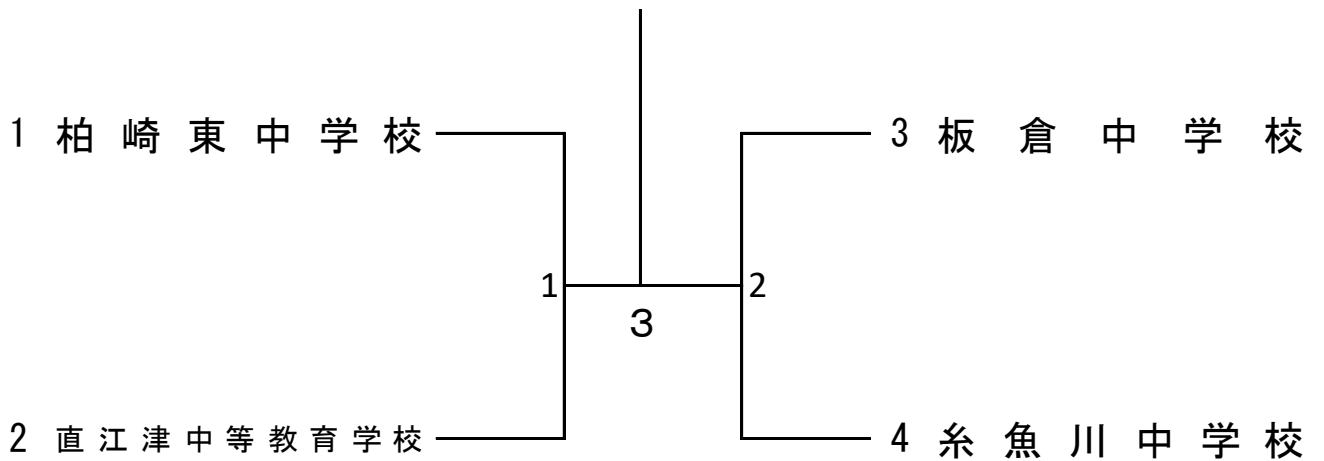

男子 ダブルス

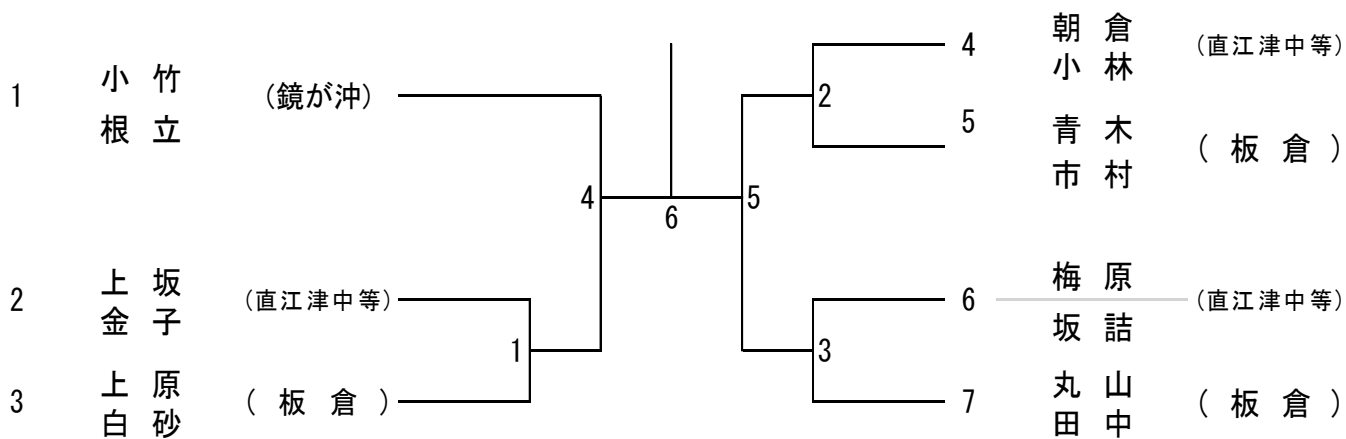

女子 ダブルス

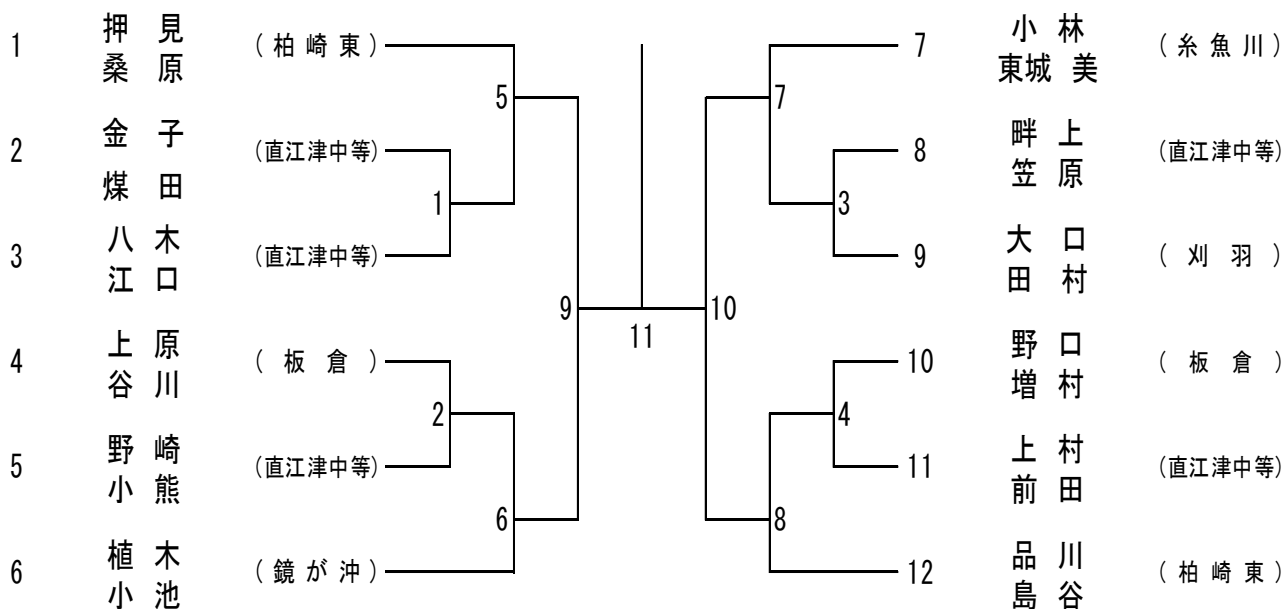

男子 シングルス

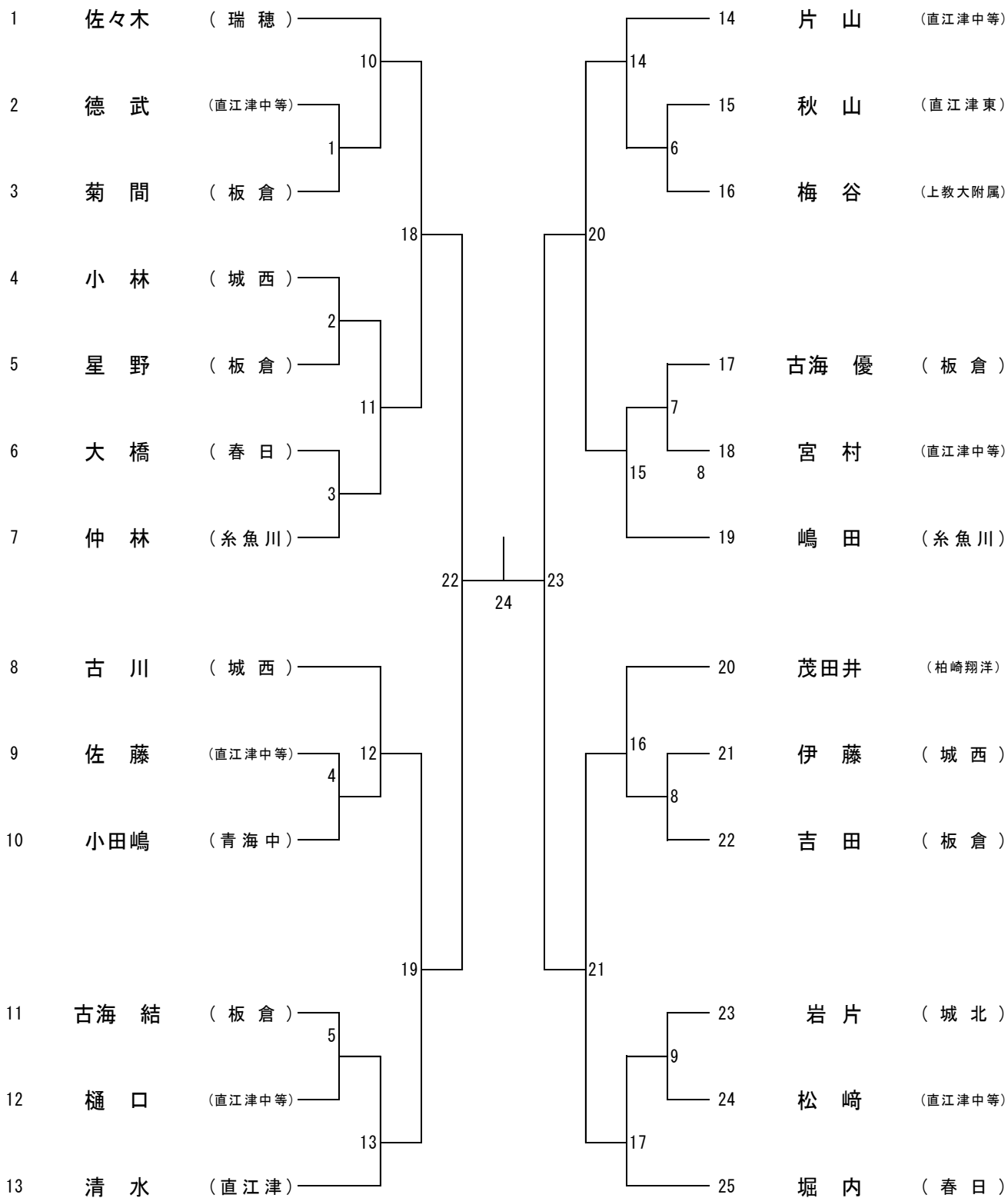

女子 シングルス

