

男子団体決勝トーナメント

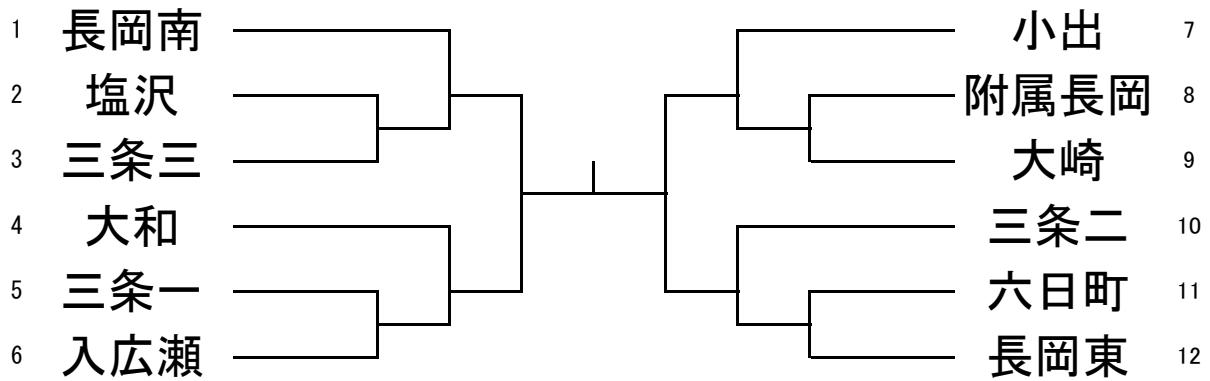

男子県大会出場決定トーナメント

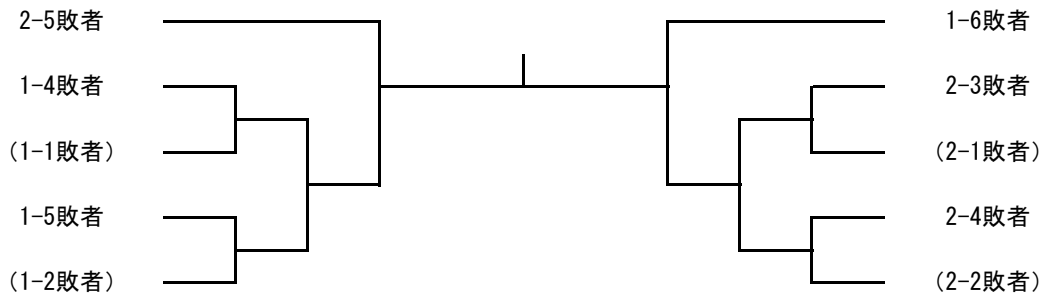

女子団体リーグ

		長岡東	三条三	塩沢	勝数	勝者数	得点	順位
1	長岡東							
2	三条三							
3	塩沢							

リーグ戦試合順

- ① 長岡東 ——— 塩沢
- ② 三条三 ——— 塩沢
- ③ 長岡東 ——— 三条三

柔道男子50kg級

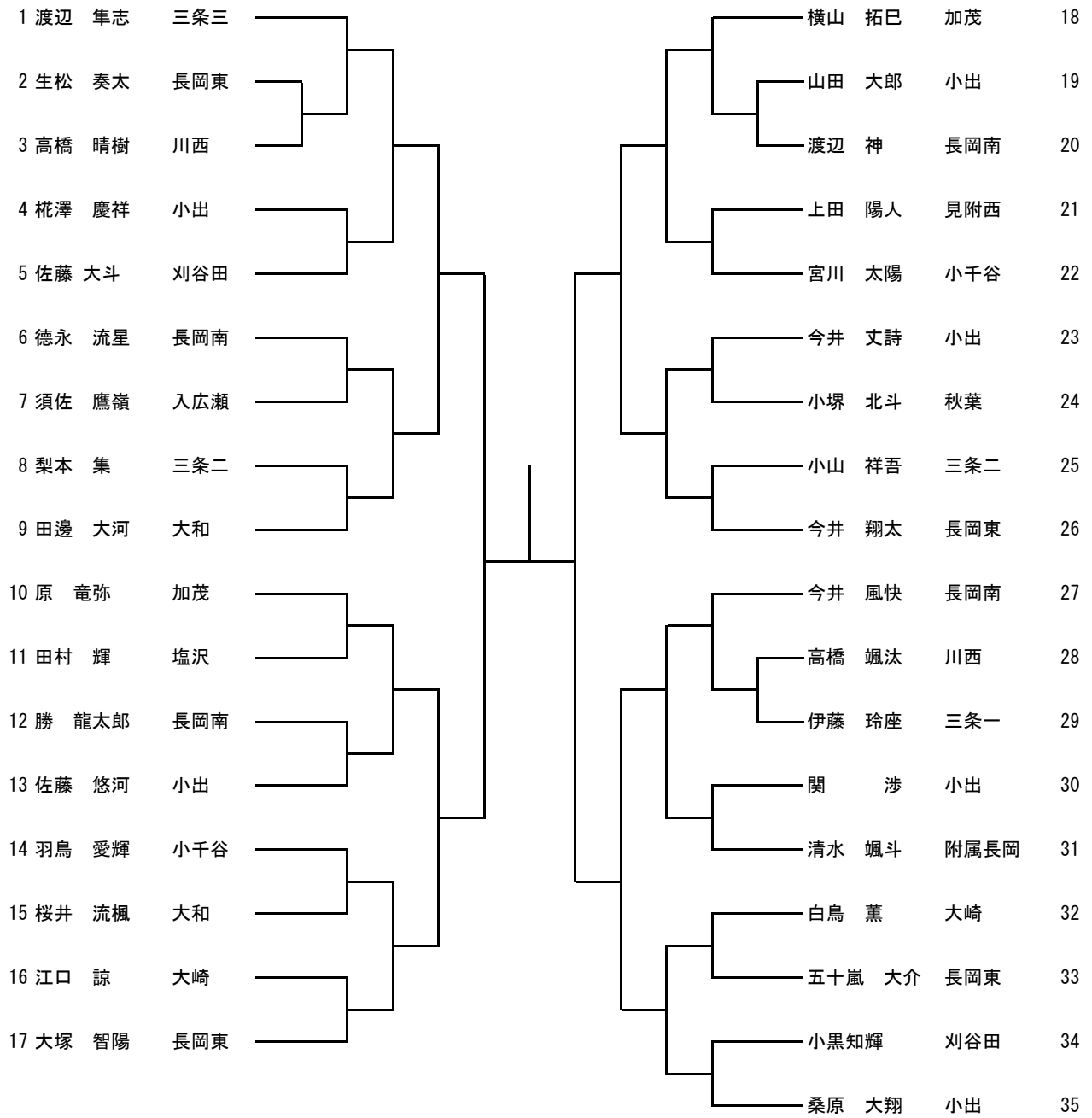

柔道男子50kg級 県大会出場権決定戦

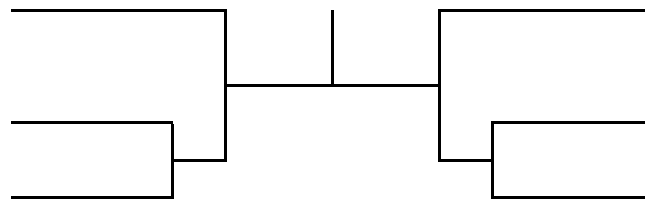

柔道男子55kg級

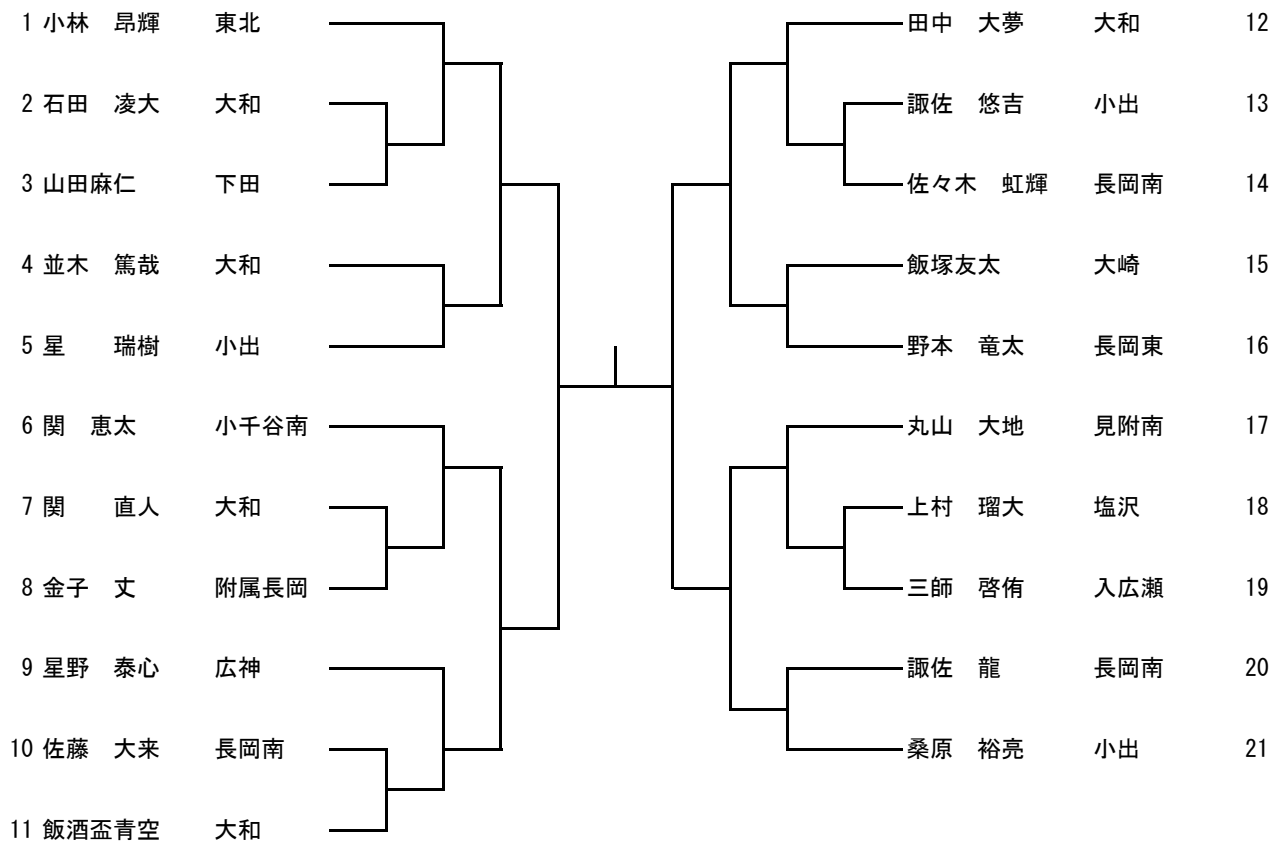

柔道男子55kg級 県大会出場権決定戦

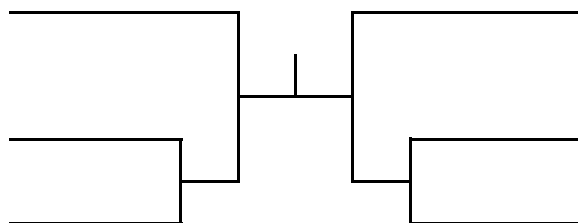

柔道男子60kg級

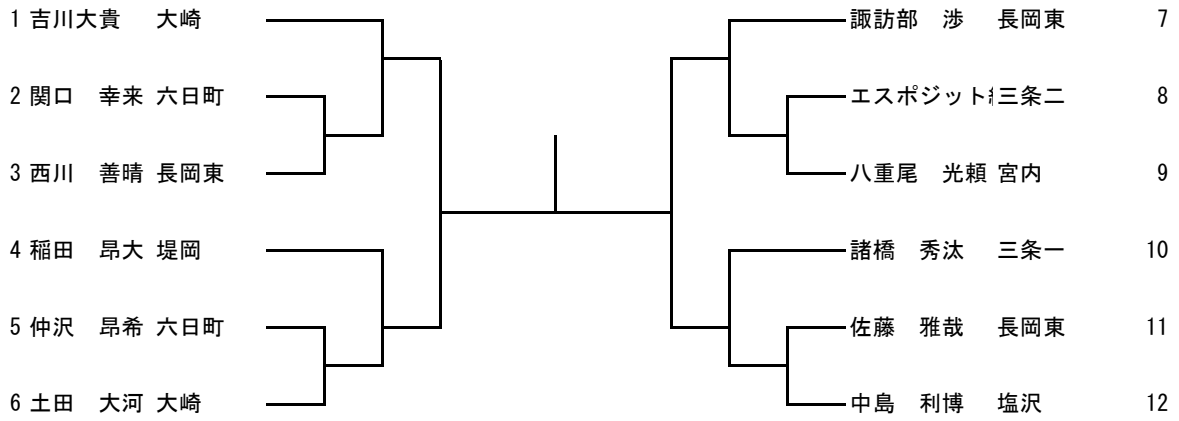

柔道男子60kg級 県大会出場権決定戦

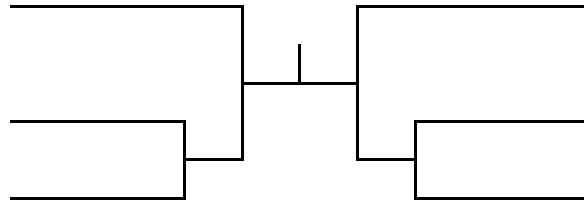

柔道男子66kg級

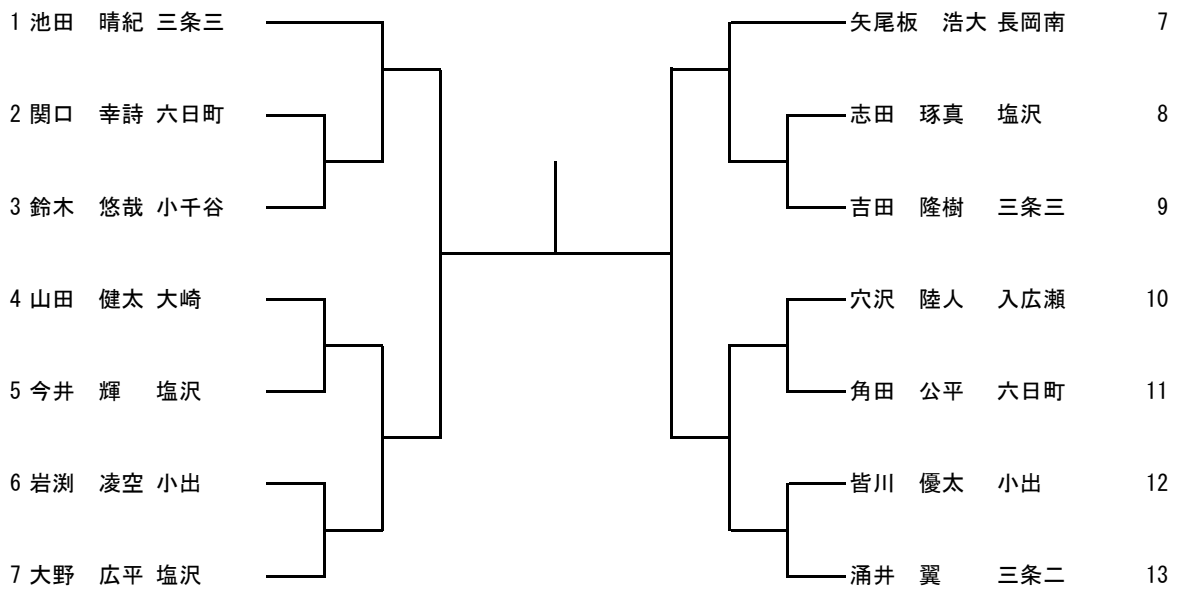

柔道男子66kg級 県大会出場権決定戦

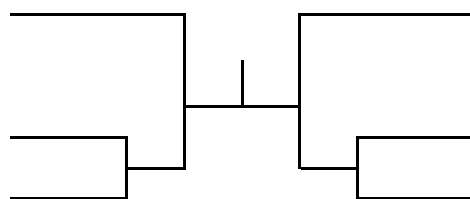

柔道男子73kg級

1	野本 達也	三条二		小野塚 亮太	三条二	6
2	原澤 蓮太	塩沢		富所 聖也	塩沢	7
3	五十嵐 諒祐	附属長岡		種村 滉斗	大和	8
4	横須賀 夏南	三条一		櫻井湖太郎	六日町	9
5	渡辺 幸央	塩沢				

柔道男子73kg級 県大会出場権決定戦

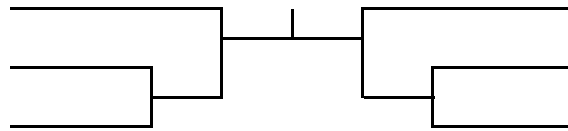

柔道男子81kg級

1	田崎 駿斗	長岡南		梨本 竜介	三条二	4
2	南雲 理玖	六日町		笠原加寿也	小出	5
3	伊藤 瑞希	六日町		小泉 敦寛	六日町	6

柔道男子81kg級 シード順位決定戦

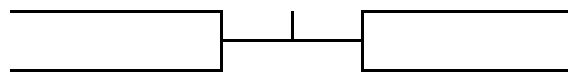

柔道男子90kg級

1	荒井 広寿	小出		佐藤 星吉	三条一	3
2	渡辺 大輔	葵		丸山 宗太	大和	4

柔道男子90kg級 県大会出場権決定戦



柔道女子40kg級

1 恩田 優香 長岡東

柔道女子44kg級

No.	氏名	校名	佐藤亜	佐藤真	中澤	勝数	得点	順位
1	佐藤 亜佑美	大和	/					
2	佐藤 真弥	入広瀬						
3	中澤 恵里	大和						

柔道女子48kg級

1	関 裕美佳	六日町	┌───┐ ├───┤ └───┘	太田ふうこ	本成寺	4
2	廣川 朱音	長岡東		榎本 玲奈	大和	5
3	外山 千裕	大崎		北村 鈴	六日町	6

柔道女子48kg級 県大会出場権決定戦

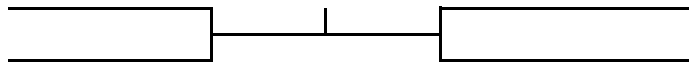

柔道女子52kg級

1	藤田 葉澄	附属	┌───┐ ├───┤ └───┘	酒井 杏樹	刈谷田	3
2	中澤 祐香	大和		笹岡 未雪	六日町	4

柔道女子52kg級 県大会出場権決定戦



柔道女子57kg級

1	小泉 愛	見附西	┌──────────┐ ├──────────┤ └──────────┘	青柳 成美	秋葉	2
---	------	-----	--	-------	----	---

柔道女子63kg級

1	櫻井ひかり	長岡東	┌──────────┐ ├──────────┤ └──────────┘	山崎 夢乃	大和	2
---	-------	-----	--	-------	----	---

柔道女子70kg級

1 谷江 未羽 宮内