

第70回中越地区中学校剣道競技大会日程

	6月20日(火)	6月21日(水)	6月24日(土)
役員入場	7:30	7:30	7:30
一般開場	8:30	7:45	8:30
受付	8:30~	7:45~	8:30~
役員代表者会	9:30	8:30	9:30
選手会	10:00	9:00	10:00
競技開始	10:15	9:15	10:15
競技終了予定	17:00	17:00	16:00

競技日程詳細

<1日目>

	第一試合場	第二試合場	第三試合場	第四試合場
女子個人戦<<途中昼食休憩あり>>				
女子団体戦 予選リーグ				
1	小出 一 附属長岡	中之島 一 六日町	秋葉 一 越路	燕 一 刈谷田
2	三条一 一 東北	下田 一 六日町	塩沢 一 越路	長岡南 一 大和
3	小出 一 東北	下田 一 中之島	塩沢 一 秋葉	燕 一 大和
4	三条一 一 附属長岡			長岡南 一 刈谷田
5	三条一 一 小出	東北 一 附属長岡	大和 一 刈谷田	長岡南 一 燕

<2日目>

	第一試合場	第二試合場	第三試合場	第四試合場
男子個人戦<<途中昼食休憩あり>>				
男子団体戦 予選リーグ				
1	北辰 一 六日町	附属長岡 一 本成寺	下田 一 湯之谷	秋葉 一 三条一
2	燕吉田 一 六日町	小出 一 刈谷田	中之島 一 湯之谷	燕 一 小千谷
3	燕吉田 一 北辰	栄 一 刈谷田	中之島 一 下田	長岡南 一 小千谷
4	塩沢 一 越路	栄 一 小出	東北 一 大和	長岡南 一 燕
男子団体戦 決勝トーナメント1回戦				
5	A組1位 一 F組2位	C組1位 一 H組2位	E組1位 一 B組2位	G組1位 一 A組2位
6	E組2位 一 B組1位	G組2位 一 D組1位	D組2位 一 F組1位	C組2位 一 H組1位

<3日目>

	第一試合場	第二試合場	第三試合場	第四試合場
女子団体戦 決勝トーナメント準々決勝				
1	A組1位 一 C組2位	D組2位 一 B組1位	C組1位 一 A組2位	B組2位 一 D組1位
女子団体戦 決勝トーナメント準決勝・県大会出場決定戦1回戦				
2	1-①勝者 一 2-①勝者	3-①勝者 一 4-①勝者	A組3位 一 B組3位	C組3位 一 D組3位
女子団体戦 シード順決定戦・県大会出場決定戦				
3		1-②敗者 一 2-②敗者	3-②勝者 一 4-②勝者	
女子団体戦 決勝戦				
4	1-②勝者 一 2-②勝者			
<<昼食休憩>>				
男子団体戦 県大会出場決定戦1回戦				
1	1-①敗者 一 1-②敗者	2-①敗者 一 2-②敗者	3-①敗者 一 3-②敗者	4-①敗者 一 4-②敗者
男子団体戦 決勝トーナメント準々決勝				
2	1-①勝者 一 1-②勝者	2-①勝者 一 2-②勝者	3-①勝者 一 3-②勝者	4-①勝者 一 4-②勝者
男子団体戦 決勝トーナメント準決勝・県大会出場決定戦2回戦				
3	1-④勝者 一 2-④勝者	3-④勝者 一 4-④勝者	1-③勝者 一 2-③勝者	3-③勝者 一 4-③勝者
男子団体戦 シード順決定戦・県大会出場決定戦				
4		1-⑤敗者 一 2-⑤敗者	3-⑤勝者 一 4-⑤勝者	
男子団体戦 決勝戦				
5	1-⑤勝者 一 2-⑤勝者			

【女子個人戦】第一試合場

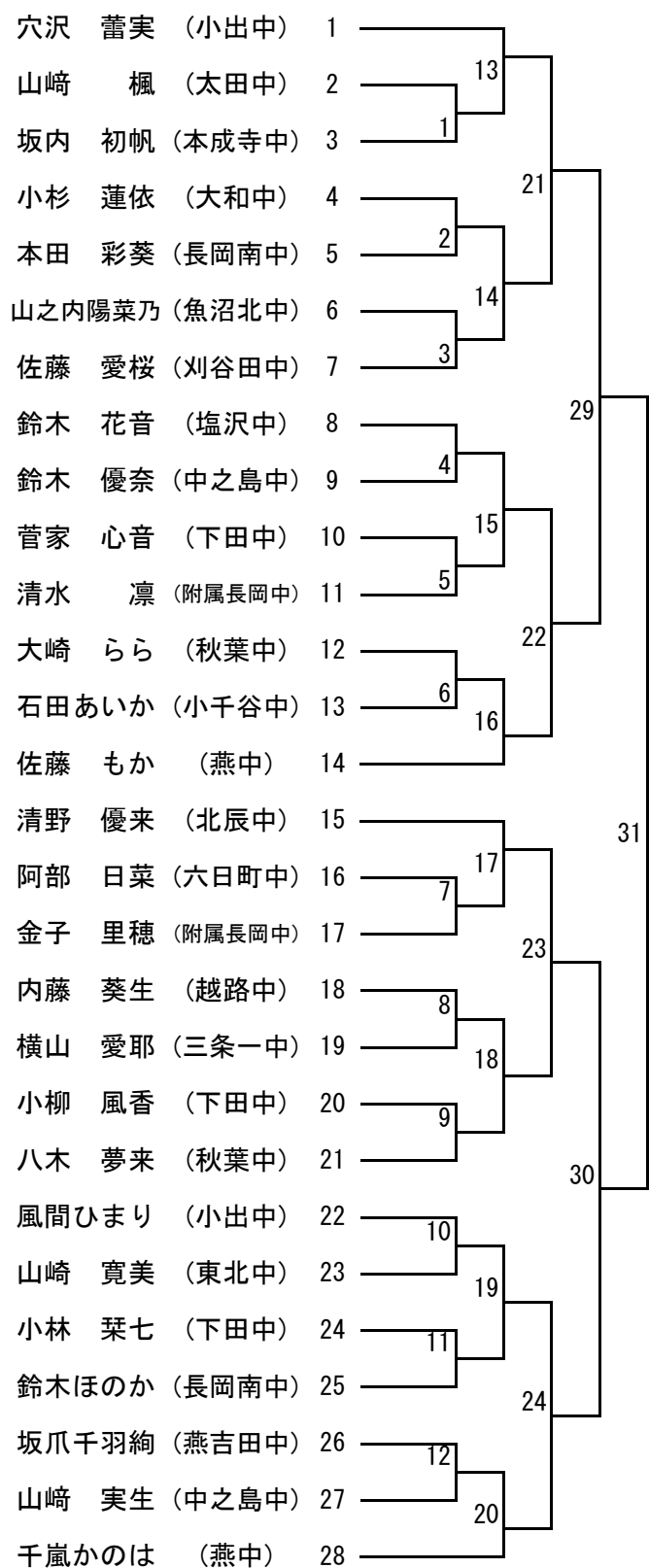

【女子個人戦】第二試合場

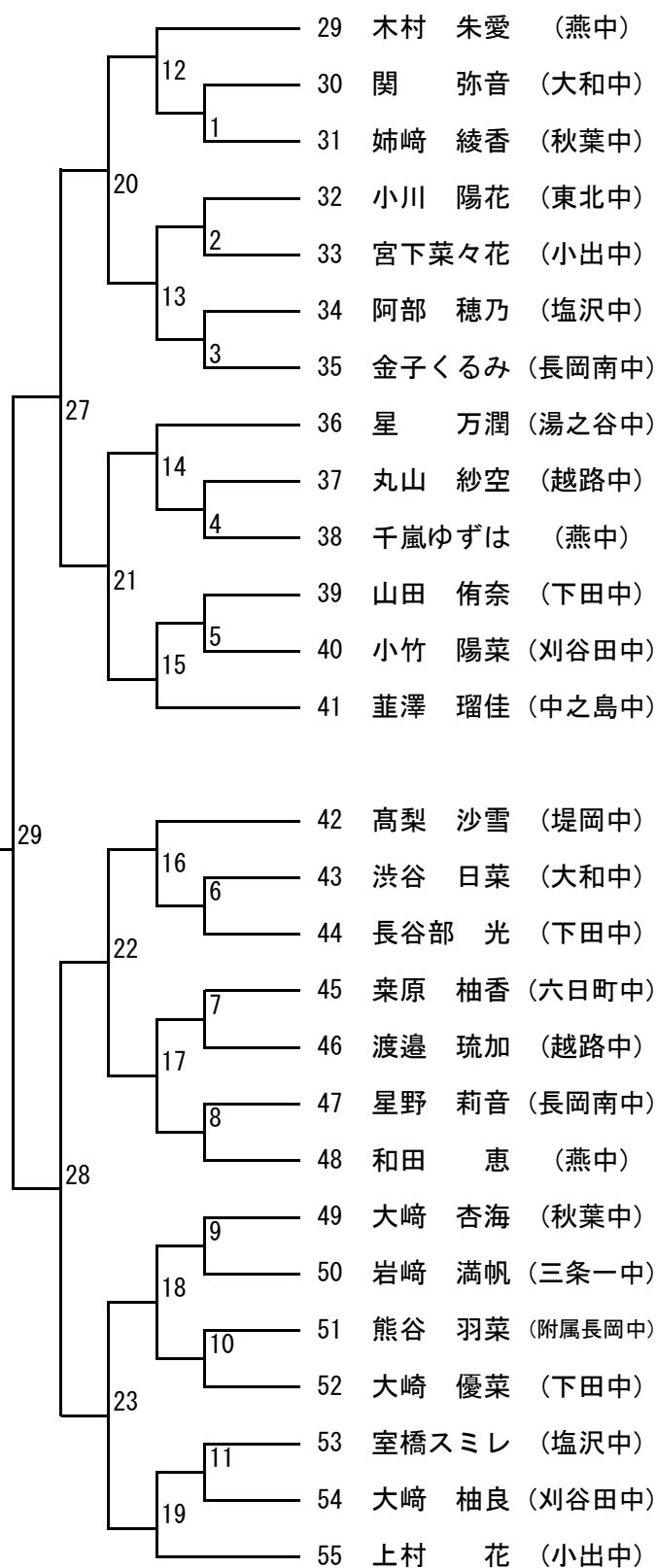

【女子個人戦】第三試合場

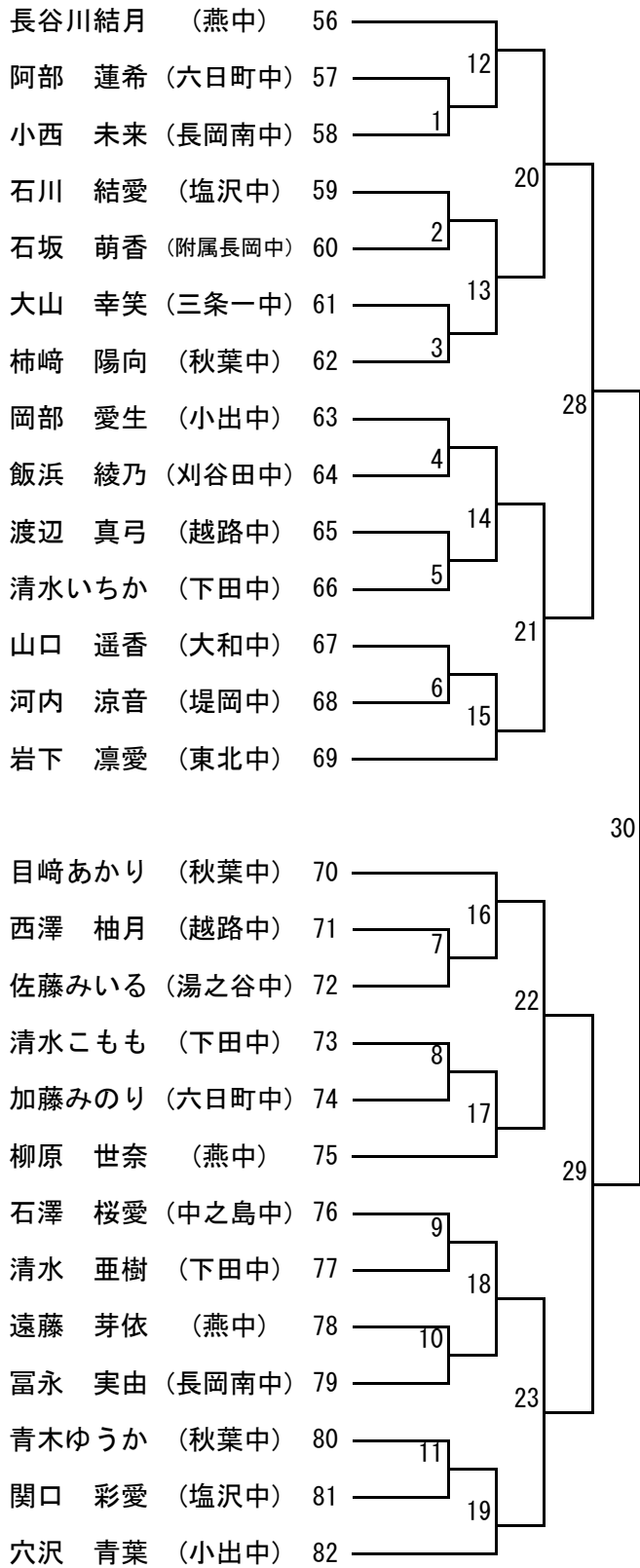

【女子個人戦】第四試合場

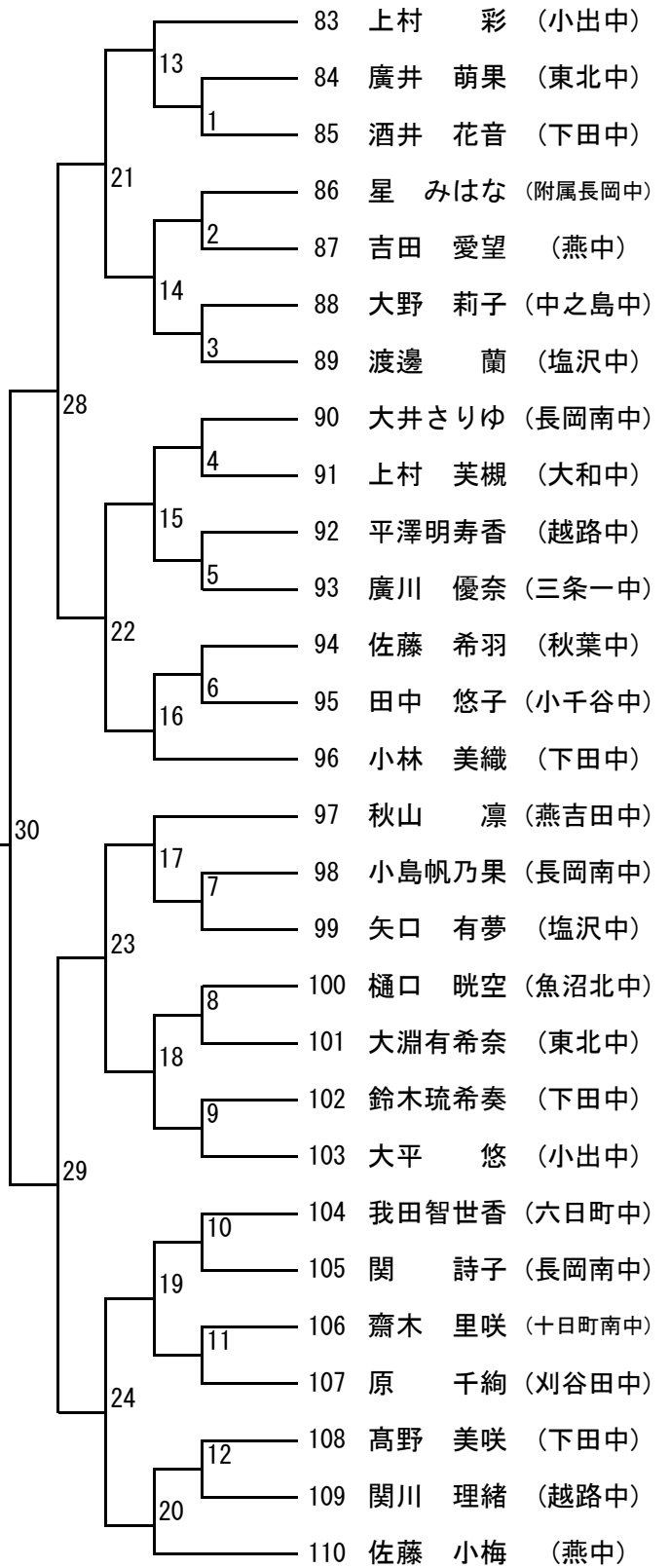

女子団体戦【決勝トーナメント】

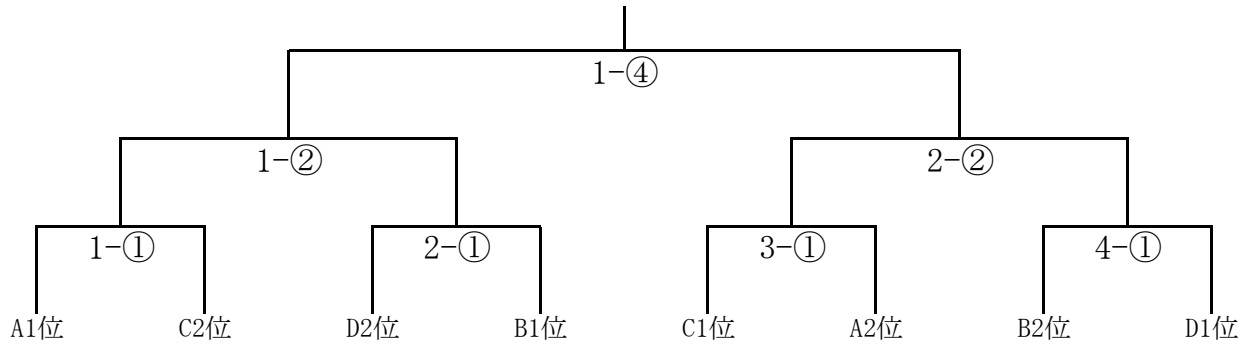

A	
小出	三条一
東北	附属長岡

B	
中之島	下田
六日町	

C	
秋葉	塩沢
越路	

D	
燕	長岡南
大和	刈谷田

県総体出場決定戦

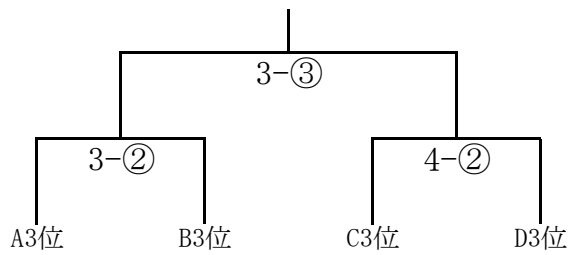

シード順決定戦

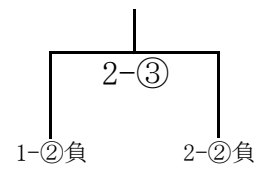

【男子個人戦】第一試合場

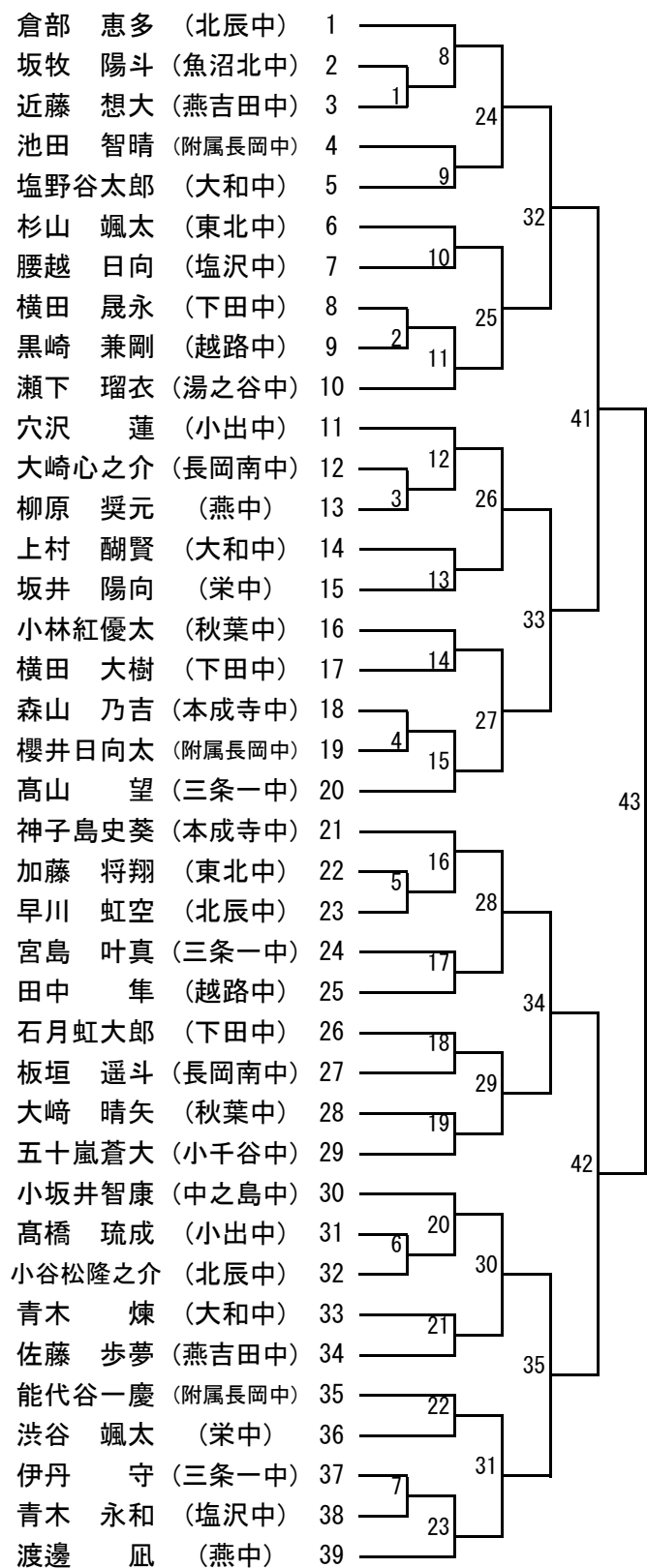

【男子個人戦】第二試合場

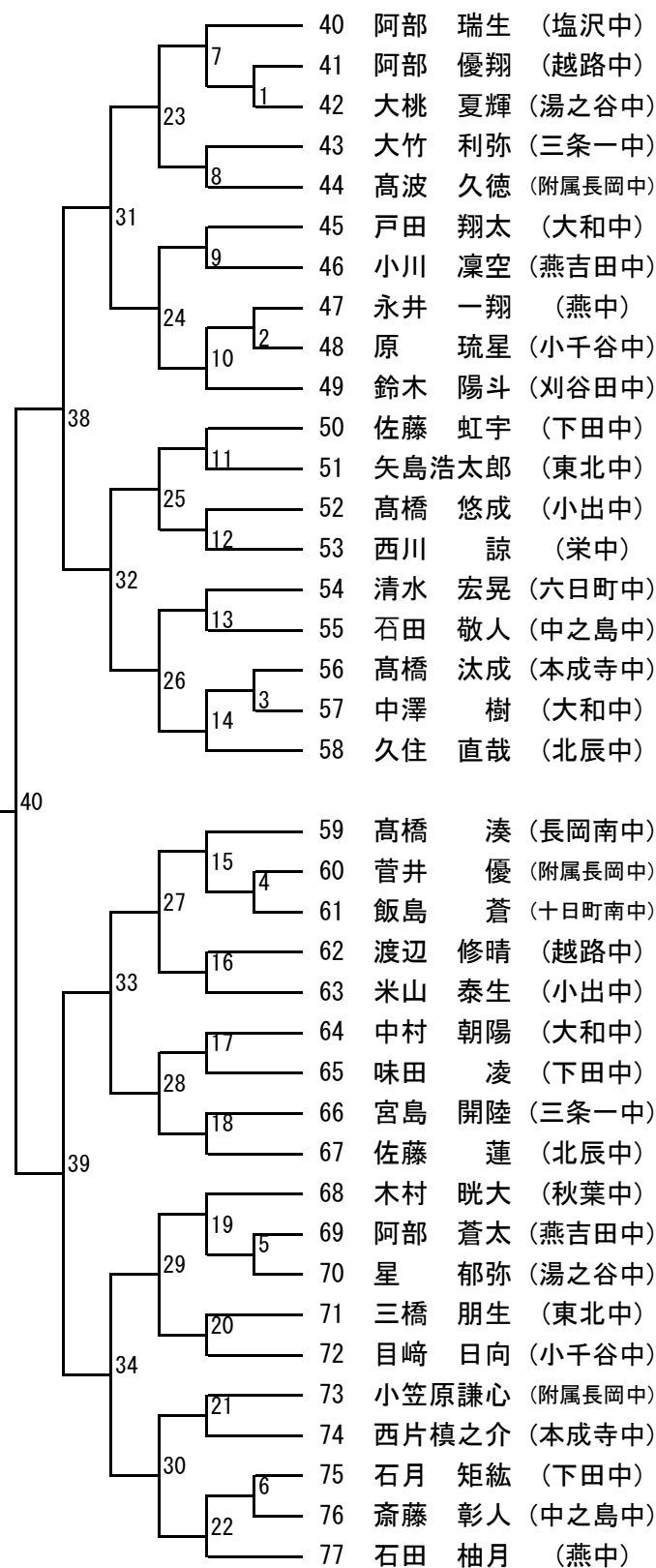

【男子個人戦】第三試合場

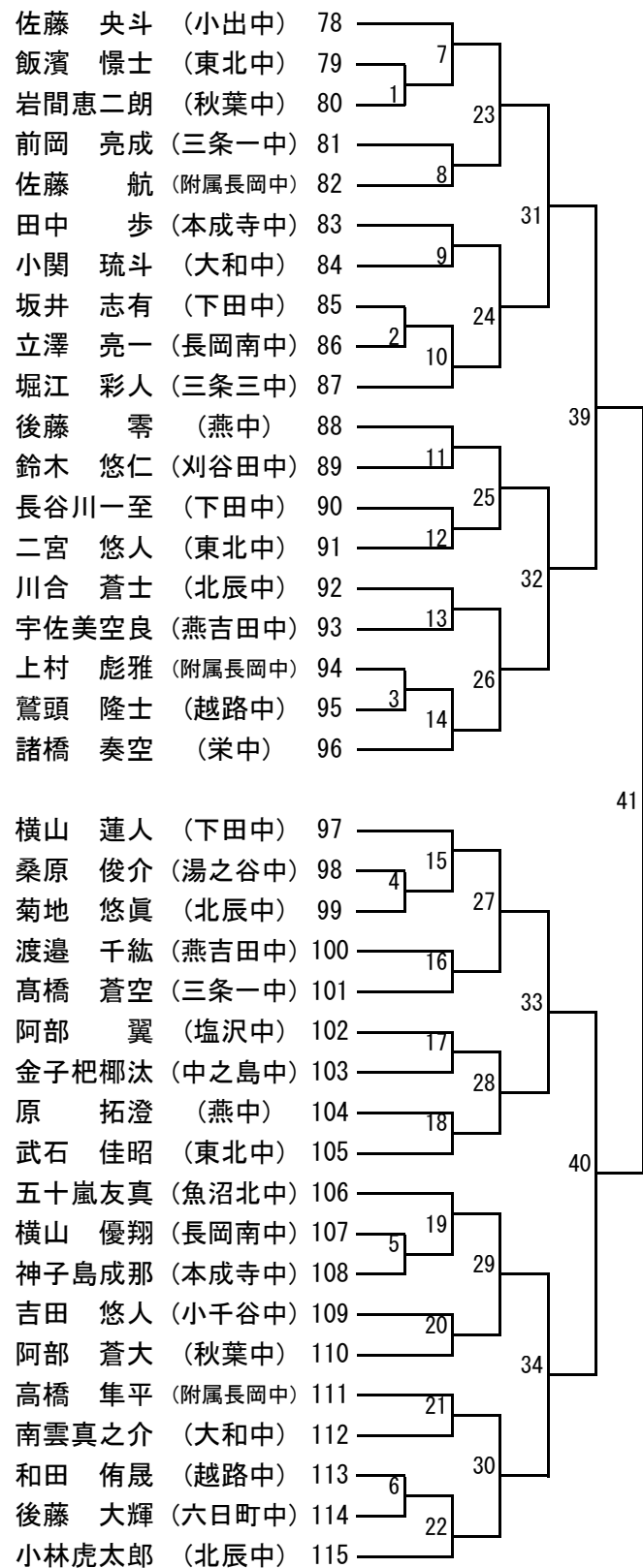

【男子個人戦】第四試合場

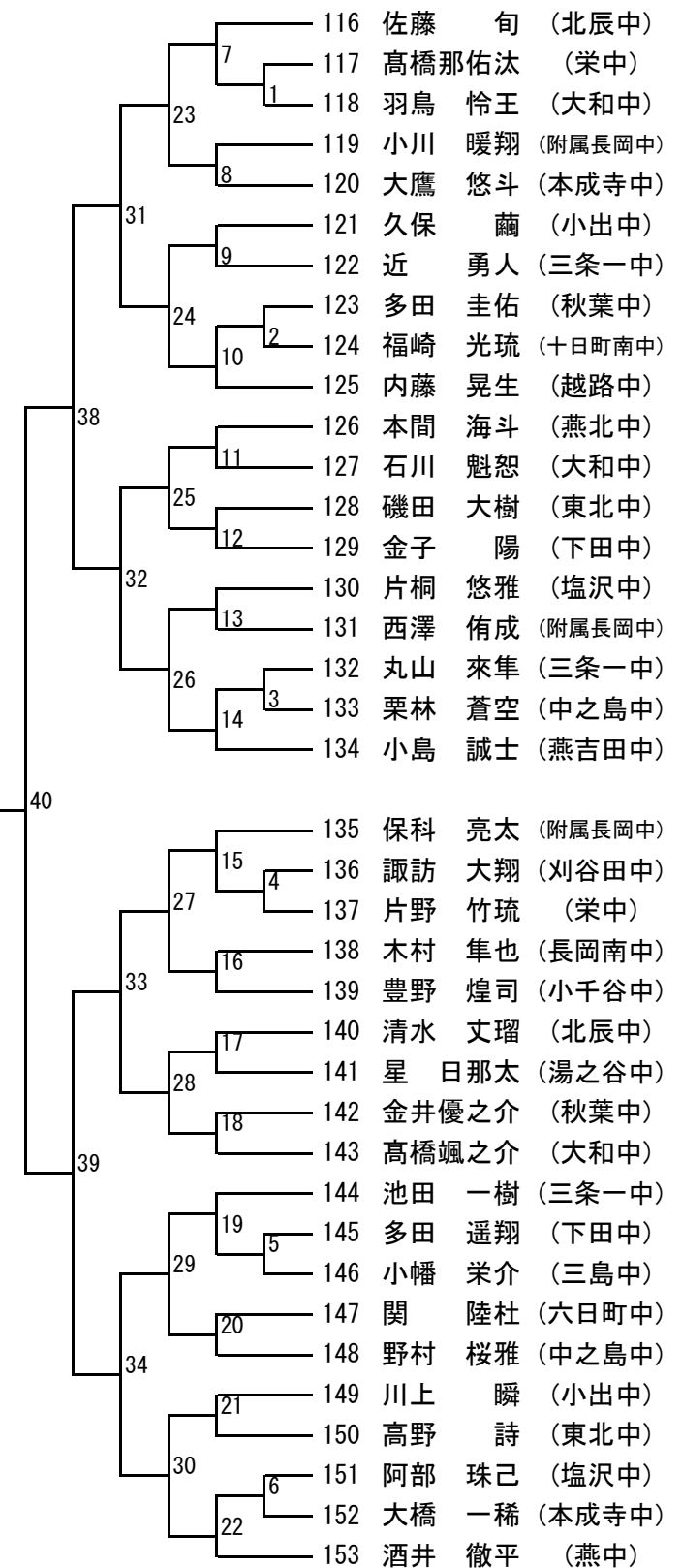

男子団体戦【決勝トーナメント】

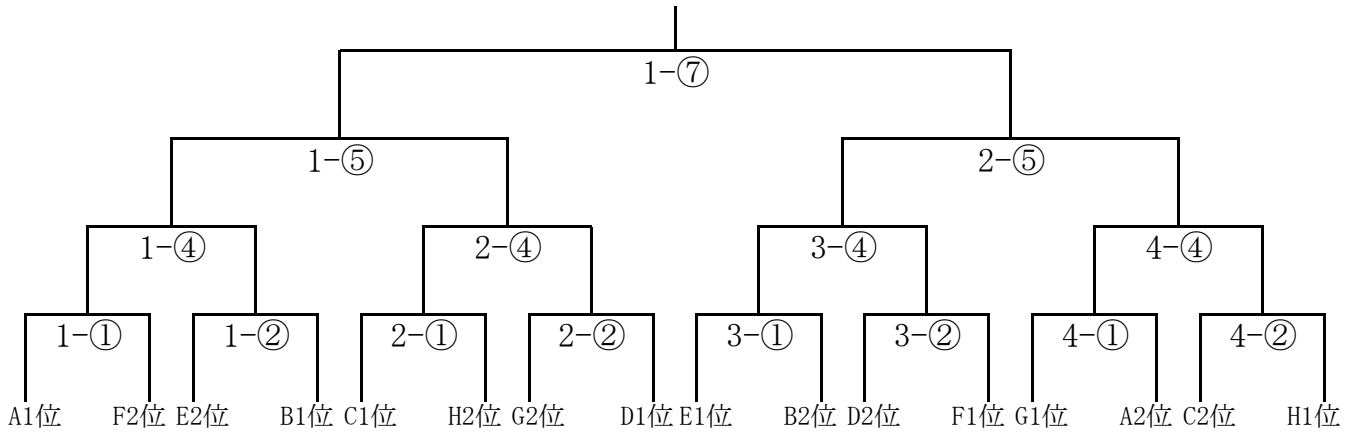

A	B	C	D	E	F	G	H
北辰	塩沢	附属長岡	小出	下田	東北	秋葉	燕
燕吉田	越路	本成寺	栄	中之島	大和	三条一	長岡南
六日町			刈谷田	湯之谷			小千谷

県総体出場決定戦

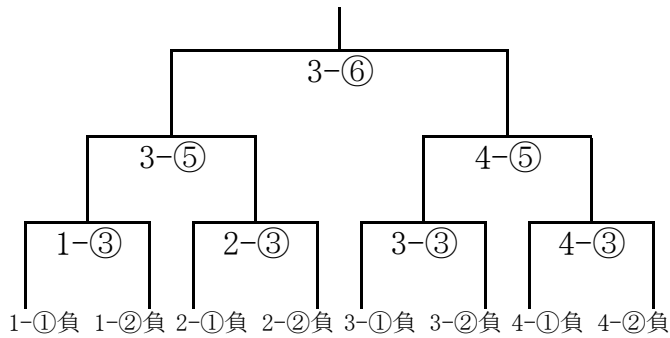

シード順決定戦

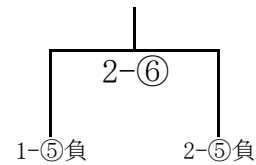

女子個人戦

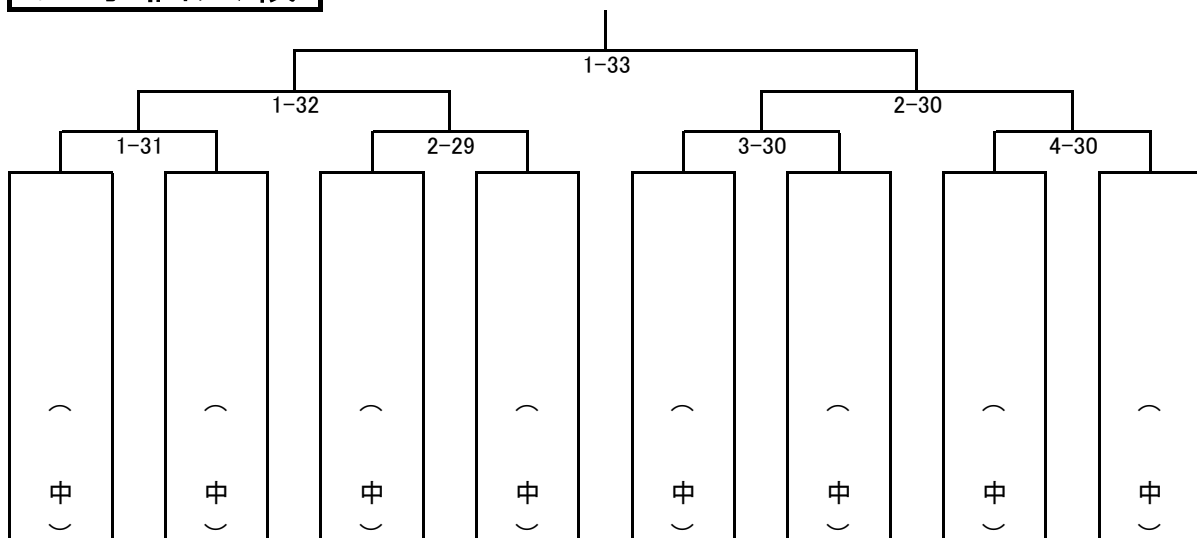

県大会出場決定戦

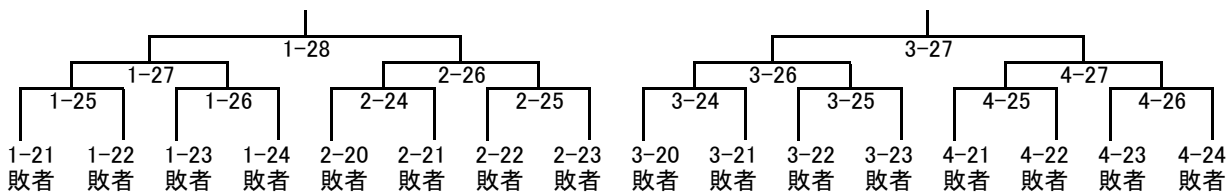

男子個人戦

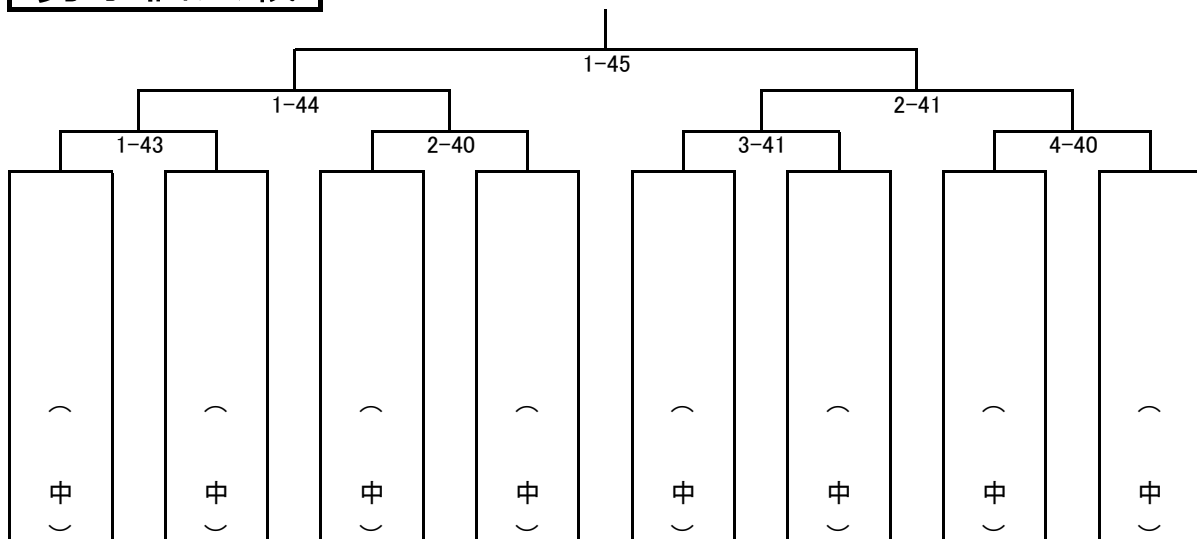

県大会出場決定戦

