

男子個人戦

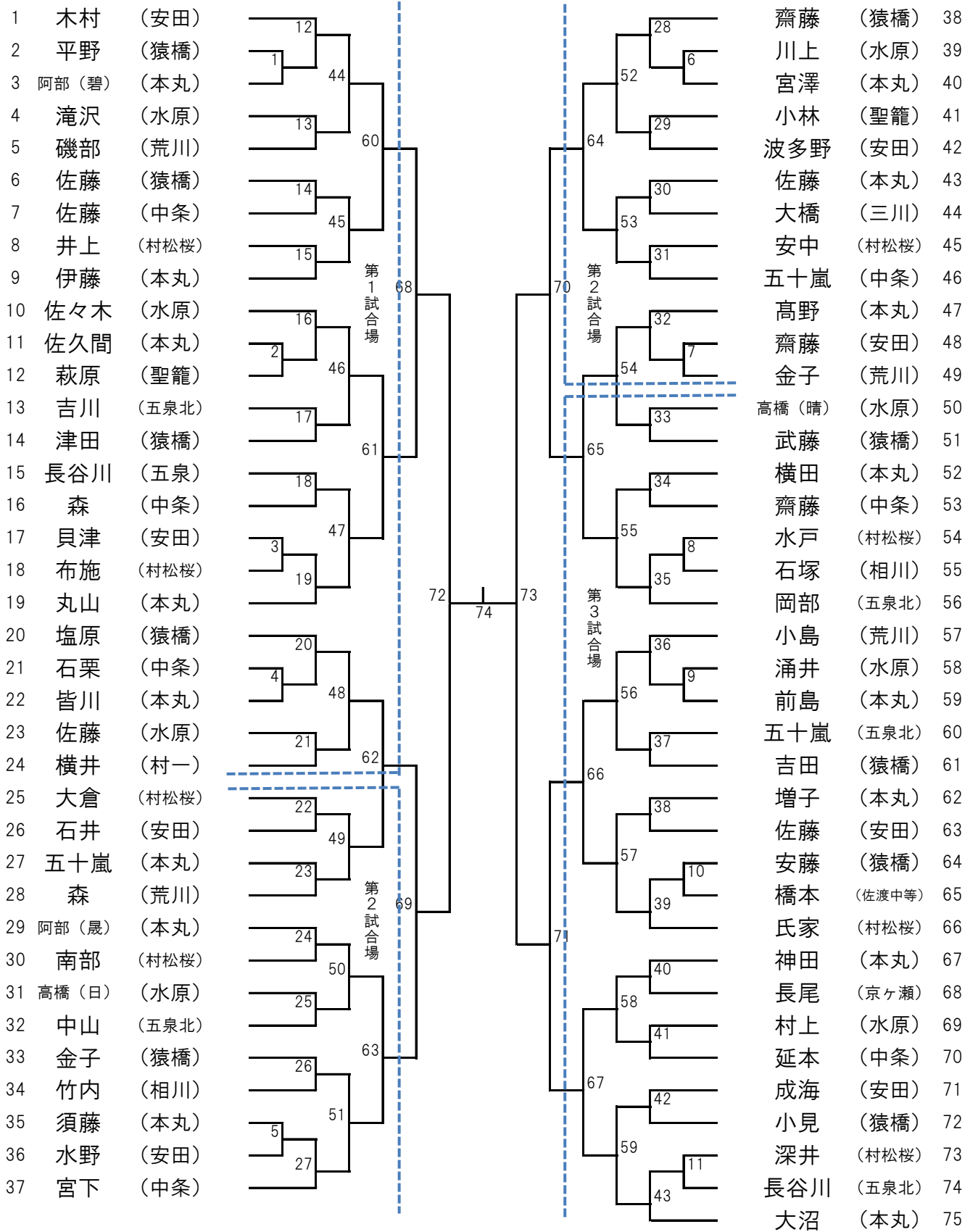

女子個人戦

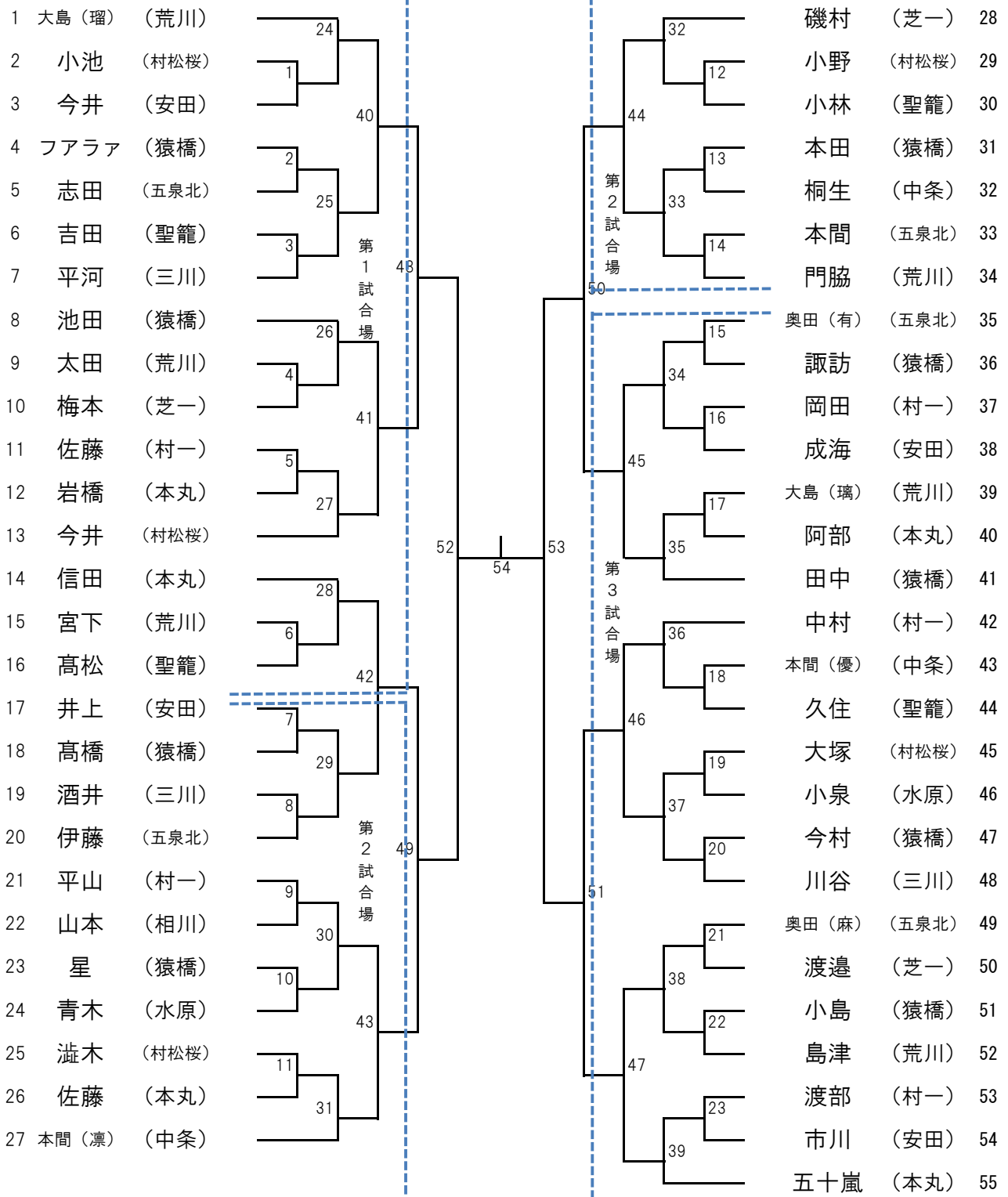

県大会出場決定戦① (第1試合場)

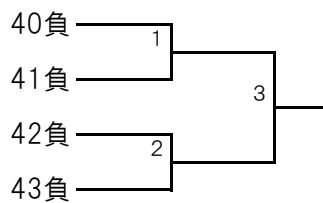

県大会出場決定戦② (第2試合場)

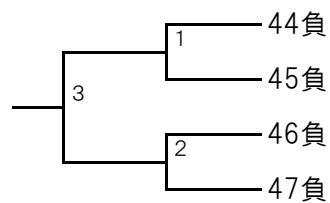

男子団体予選リーグ戦

〈第1試合場〉 男子Aリーグ

	猿橋	安田	水原	五泉北	勝点	勝者数	本数	順位
猿橋	—	—	—	—				
安田	—	—	—	—				
水原	—	—	—	—				
五泉北	—	—	—	—				

〈試合順〉 ① 1-4 ② 2-3 ③ 1-3 ④ 4-2 ⑤ 3-4 ⑥ 1-2

〈第2試合場〉 男子Bリーグ

	本丸	中条	村松桜	荒川	勝点	勝者数	本数	順位
本丸	—	—	—	—				
中条	—	—	—	—				
村松桜	—	—	—	—				
荒川	—	—	—	—				

〈試合順〉 ① 1-4 ② 2-3 ③ 1-3 ④ 4-2 ⑤ 3-4 ⑥ 1-2

※各リーグ上位3チームによる決勝トーナメントを行う。(全6チーム)

各リーグの2位は別リーグの3位と対戦し、同リーグの1位と決勝まで対戦しないようにする。

男子

男子団体決勝トーナメント

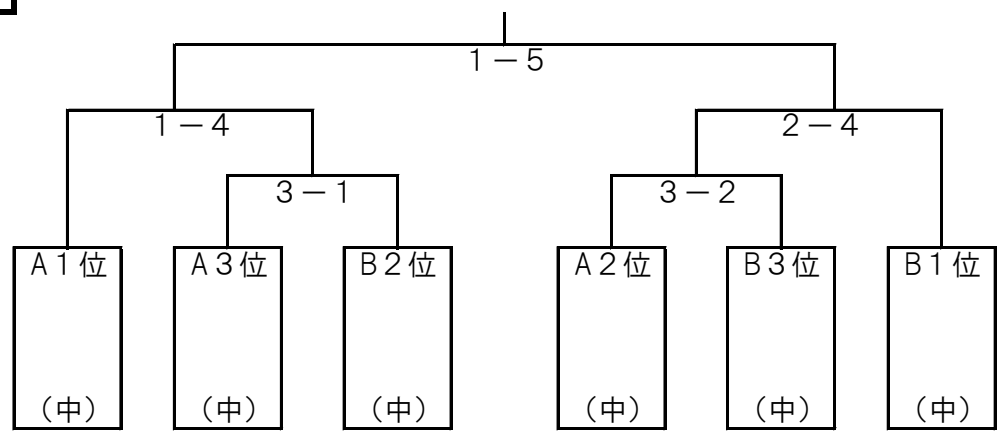

男子順位決定戦

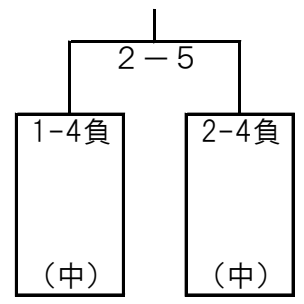

男子県大会出場校決定戦

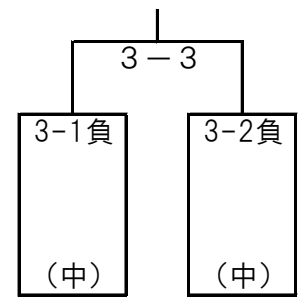

女子団体予選リーグ戦

〈第1試合場〉 女子Aリーグ

	猿橋	五泉北	聖籠	勝点	勝者数	本数	順位
猿橋	—	—	—				
五泉北	—	—	—				
聖籠	—	—	—				

〈試合順〉 ①1-3 ②2-3 ③2-1

〈第2試合場〉 女子Bリーグ

	荒川	本丸	安田	三川	勝点	勝者数	本数	順位
荒川	—	—	—	—				
本丸	—	—	—	—				
安田	—	—	—	—				
三川	—	—	—	—				

〈試合順〉 ①1-4 ②2-3 ③1-3 ④4-2 ⑤3-4 ⑥1-2

〈第3試合場〉 女子Cリーグ

	村松桜	村上第一	新発田第一	中条	勝点	勝者数	本数	順位
村松桜	—	—	—	—				
村上第一	—	—	—	—				
新発田第一	—	—	—	—				
中条	—	—	—	—				

〈試合順〉 ①1-4 ②2-3 ③1-3 ④4-2 ⑤3-4 ⑥1-2

※各リーグの1位、2位は、それぞれに順位決定リーグを行う。

1位リーグで、1位～3位を決定する。

2位リーグで、4～6位を決定する。

1位～5位が県大会出場となる。

女子

女子団体決勝リーグ

〈第1 試合場〉 女子1 位リーグ

				勝点	勝者数	本数	順位
		—	—				
	—		—				
	—	—					

〈試合順〉 ① 1 - 3 ② 2 - 3 ③ 2 - 1

〈第2 試合場〉 女子2 位リーグ

				勝点	勝者数	本数	順位
		—	—				
	—		—				
	—	—					

〈試合順〉 ① 1 - 3 ② 2 - 3 ③ 2 - 1

※各リーグの1 位、2 位は、それぞれに順位決定リーグを行う。
2 位リーグの1 位は3 位の賞状を授与する。